



# MALOSSI

malossi.com

**Art. 57 5208**  
**PEUGEOT 103 50 SP [104 - 105]**

**Art. 57 6548**  
**PEUGEOT 103 50 RCX-SPX**

**CARACTERISTIQUES TECHNIQUES**

Couple de carters moteur renforcés avec fixation au cadre intégré et admission par clapet de grande portée. Nouveau design très élégant, gros dimensions, compacts, structure légère et solide. Obtenu par fusion sous pression en alliage spéciale d'aluminium haute résistance mécanique et travaillés dans des centres de travail à contrôle numérique pilotés par ordinateurs de très haute précision.

Avec ce projet, Malossi a prévu une couple de carters vraiment universelle, parfaitement interchangeable à celle d'origine, qui vous donne deux chances : la première pour obtenir un moteur avec remarquables performances sportives en utilisant les pièces Peugeot; la deuxième pour avoir un véritable moteur special Malossi, en montant les pièces Malossi (vilebrequin, groupe thermique, kit carburateurs et pot d'échappement).

Les carters sont équipés avec des clapet à 4 lamelles en fibre de carbone, pipe carburateurs PHBG 17-21, support carter variateur, pochette de joints, vis de fixation et tout ce qui est nécessaire pour le montage.

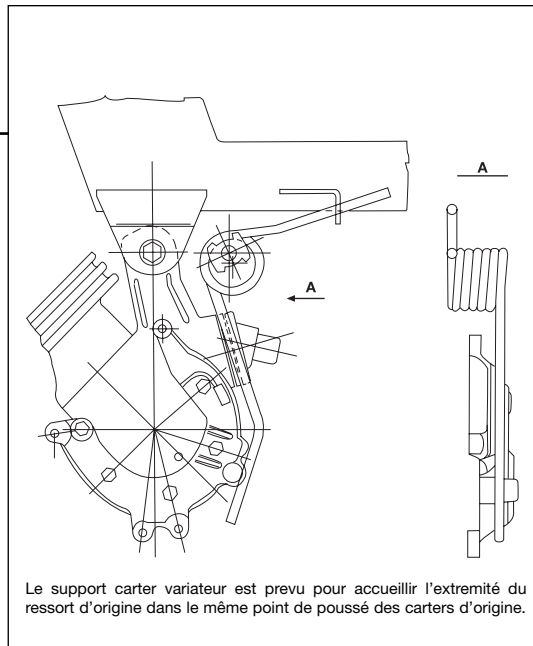

Le support carter variateur est prévu pour accueillir l'extrémité du ressort d'origine dans le même point de poussé des carters d'origine.

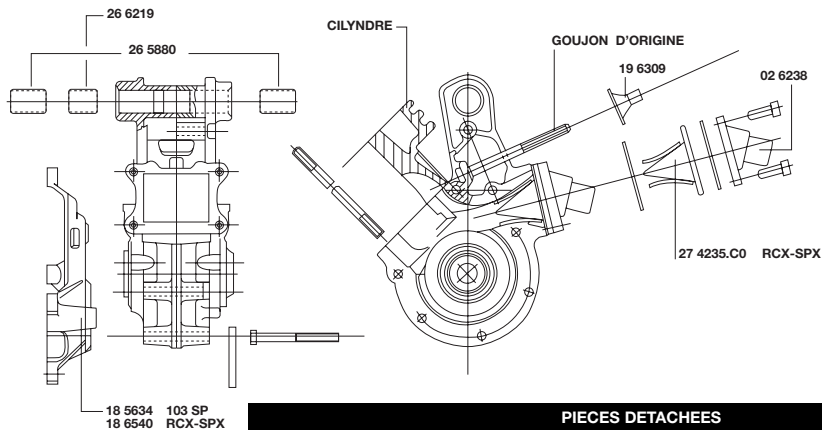

### PIECES DETACHEES

	Art. 57 5208 PEUGEOT 103 50 SP [104 - 105]	Art. 57 6548 PEUGEOT 103 50 RCX-SPX
PIPE ADM. Ø 20,8x24 PLONGEE		02 6238B
POCH. JOINTS CARTER		11 6523
DIFFUSEUR CLAPET VL6		12 4440
SUPPORT CARTER	18 5634	18 6540
4 GOIJONS M 7x112,5		19 6313Q
BAGUE DE CENTRAGE CARTER		26 6219
CLAPET VL6 lam. CARB. ep. 0,30	-	27 4235.C0