

Important : Le montage doit être effectué par un professionnel,

Les pontets modifient la position du guidon de 28mm vers le haut et de 16mm vers l'arrière. Le changement de position du guidon change la tension et la liberté de mouvement des câbles et durites. Pour cette raison, nous vous prions de tenir compte des points suivants :

1. Soyez attentif à la maniabilité de la colonne de direction, du guidon et des commandes par rapport au réservoir d'essence et/ou par rapport aux autres parties du véhicule.
2. Les câbles électriques, de gaz, d'embrayage etc. ainsi que les conduites hydrauliques doivent être suffisamment longs.
3. Protégez les câbles électriques et les conduites hydrauliques contre les pliures, l'écrasement et le frottement.
4. Le rayon de cintrage des durites de frein ne doit pas être inférieur à 40mm. Pendant le braquage gauche/droite et la compression/détente des amortisseurs les durites de frein ne doivent pas se tordre.
5. Vérifiez la nécessité de remplacer les durites de frein et/ou les câbles d'embrayage par des pièces plus longues/courtes. Ces pièces doivent remplir la norme FMVSS 106.

Contrôlez tous les serrages des vis à la fin du montage!

Vissez manuellement les vis M8x25, puis serrez à un couple de 25Nm! L'écartement "X" doit être semblable des deux côtés!

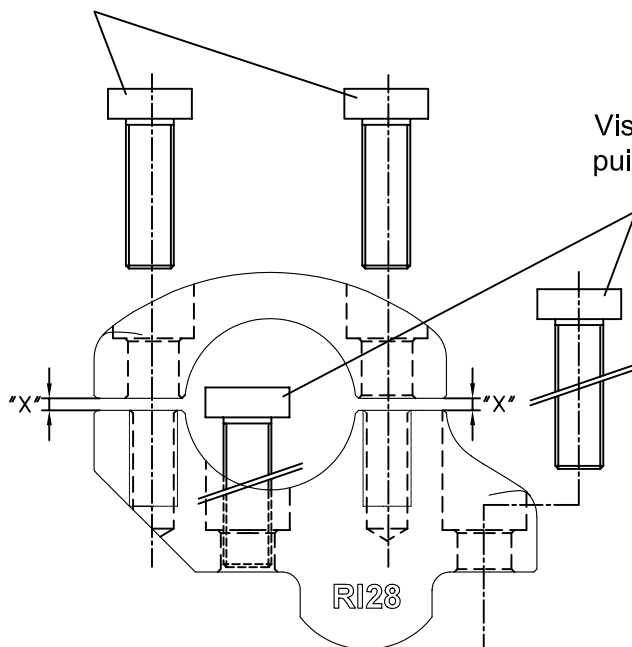

Vissez manuellement les vis M8x65, puis serrez à un couple de 25Nm!



LSL-Motorradtechnik GmbH • D-47809 Krefeld

www.lsl.eu

Date: 26.08.2008