

• ITA CNC RACING si riserva il diritto, a sua esclusiva discrezione, di apportare modifiche al prodotto e a queste informazioni in qualsiasi momento e senza preavviso.

Usò dei Prodotti, precauzioni d'uso ed esclusione di responsabilità.
I Prodotti oggetto del contratto di compravendita concluso tra le parti e, in generale, tutti i Prodotti realizzati e/o commercializzati dal Venditore sono prodotti destinati all'uso agonistico ed esclusivamente su spazi privati. L'eventuale utilizzo dei Prodotti su motoveicoli destinati alla circolazione su strada pubblica richiede necessariamente la preventiva immatricolazione presso gli uffici competenti. Il Cliente, con l'accettazione delle presenti Condizioni di Vendita, dichiara di bene conoscere le circostanze di cui sopra, di accettarle espressamente e di aver compreso il rischio che rappresenta contravvenire alle precauzioni sopra rappresentate. Il Venditore, in ogni caso, ove il cliente dovesse contravvenire alle precauzioni d'uso dei Prodotti sopra rappresentate, utilizzando i Prodotti per un uso diverso da quello agonistico, declina ogni responsabilità per qualsiasi fatto e/o danno dovesse derivare al Cliente a qualsiasi titolo e per qualsiasi ragione.

• ENG CNC RACING reserves the right, in its sole discretion, to modify the product and this information at any time without prior notice.

Use of the Products, usage precautions and disclaimer.
The Products covered by the purchase/sales contract concluded between the parties and, in general, all the Products manufactured and/or marketed by the Vendor are products intended for competitive use exclusively in private spaces. Any use of the Products on motor vehicles intended to be used on public roads requires prior registration with the competent authorities. By accepting these Conditions of Sale, the Customer declares to be well aware of the above circumstances, to expressly accept them and to have understood the risk involved in violating the precautions indicated above. In any case, should the Customer violate the precautions regarding the use of the Products indicated above, by using the Products for a use other than racing, the Vendor declines any liability for anything that might happen to the Customer for any reason whatsoever.

LEGENDA / LEGEND



Bloccare con frenafili: L= Leggera - M= Media - S= Forte
Lock with the threadlocker: L= Light - M= Medium - S= Strong

✓ Già applicato / already applied

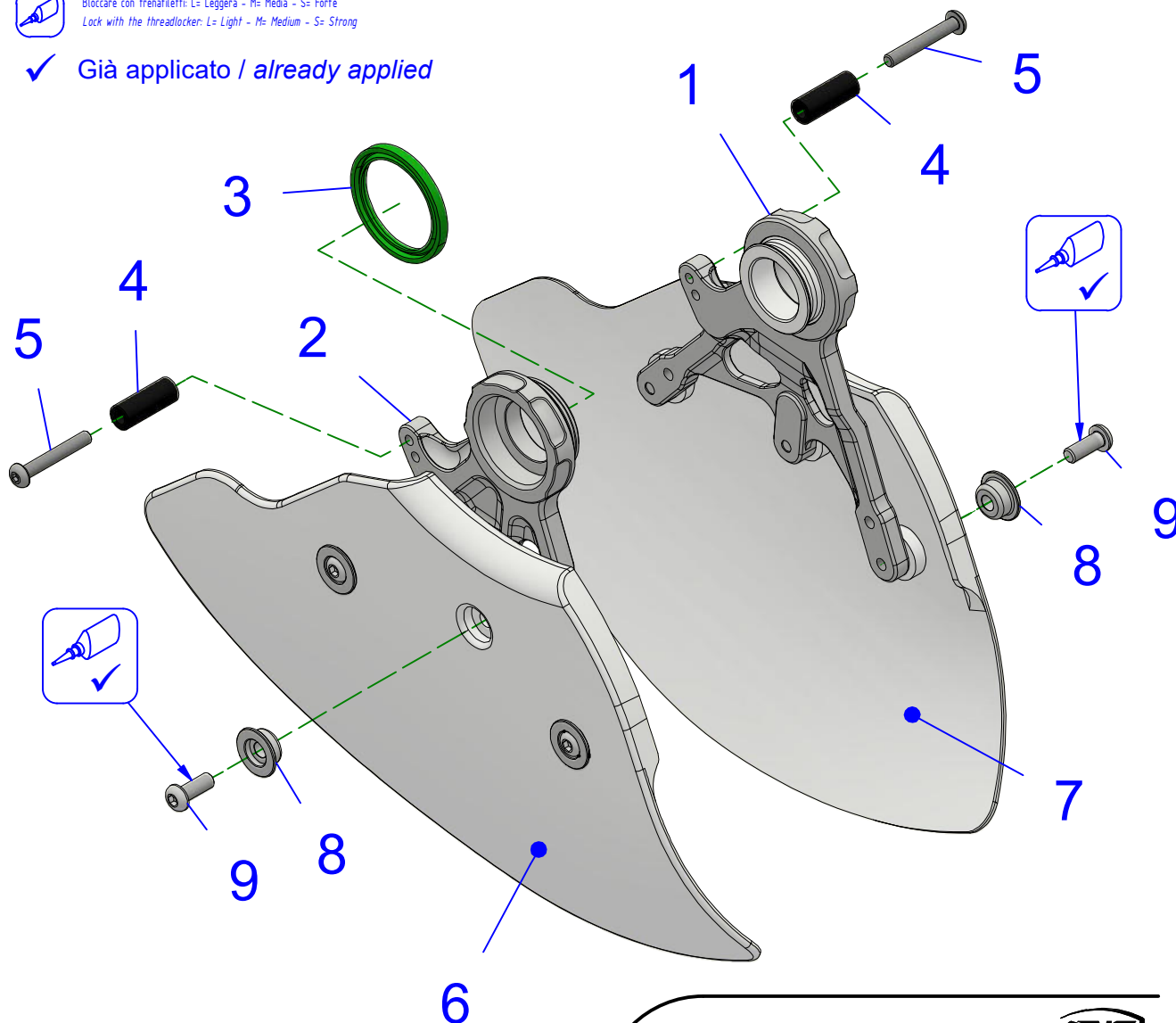

NOTA

LE PARTI VENGONO FORNITE COMPLETAMENTE PREASSEMBLATE E PRONTE PER ESSERE INSTALLATE SUL MOTOCICLO

NOTE

PARTS ARE SUPPLIED FULLY PRE-ASSEMBLED AND READY FOR INSTALLATION ON THE MOTORCYCLE

POS.	QT.	COD.	DESCRIZIONE	DESCRIPTION	DIMEN.
1	1	YMZAK003C0B	SUPPORTO SX	SUPPORT LH	
2	1	YP002343010	SUPPORTO	SUPPORT	
3	1	YC093374741	GUARNIZIONE	SEAL	
4	2	YC351330022	DISTANZIALE	SPACER	
5	2	YC013031223	VITE	SCREW	M5x35
6	1	YMZAKC01B00	CONVOGLIATORE DX	DUCT RH	
7	1	YMZAK001C00	CONVOGLIATORE SX	DUCT LH	
8	6	YP002253010	BORCHIA	STUD	
9	6	YC013040723	VITE	SCREW	M6x16

ZA751

ELENCO PARTI
PART LIST



ATTENZIONE Il montaggio del prodotto deve essere eseguito da personale specializzato.
WARNING The mounting of the product it must be realized from skilled personnel.

Immagini usate a fini esclusivamente illustrativi
Images used for illustrative purposes only

LEGENDA / LEGEND



Bloccare con frenafiletti: L= Leggera - M= Media - S= Forte
Lock with the threadlocker: L= Light - M= Medium - S= Strong



Lubrificare ✓ / Lubricate ✓
Non lubrificare ✗ / Do not lubricate ✗
Solo primi filetti ◆ / First threads only ◆



Pulire e/o sgrassare
Clean and/or degrease



Vedere manuale officina
See workshop manual

5

4

3

M5x35
6Nm
+/- 5%

A

B

NOTE / NOTES

FASE 03 / PHASE 03

FASE 04 / PHASE 04

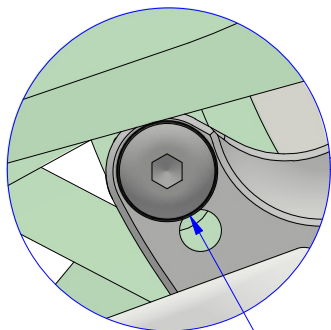

Portare a battuta il distanziale 3
sul piedino della forcella.
Stop spacer 3 on fork foot.

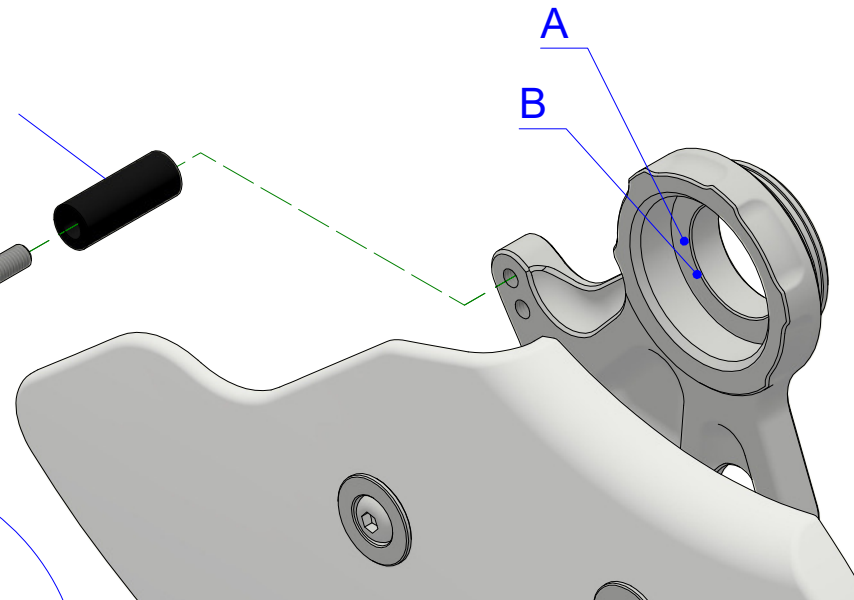
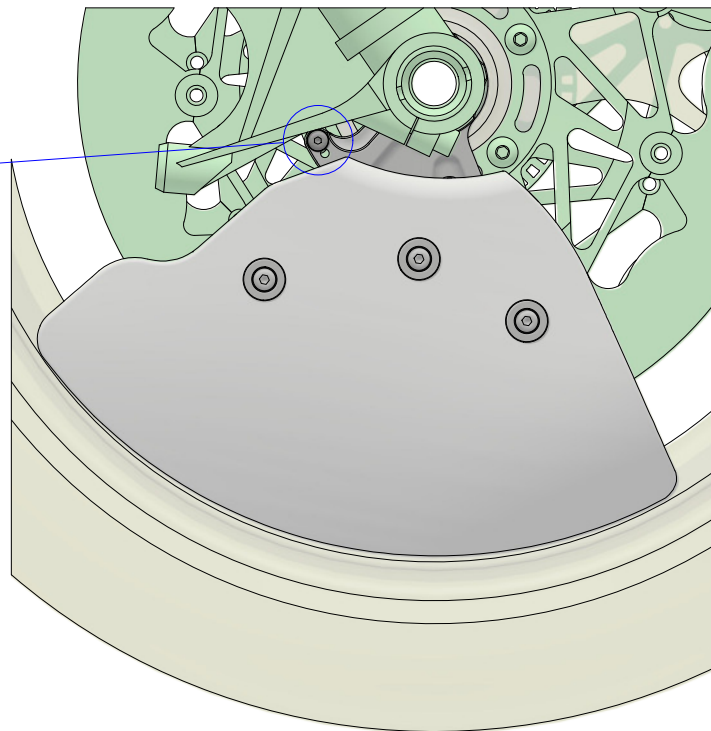

VALIDO PER ENTRAMBI I LATI

Scegliere il punto di riferimento tra A o B per il posizionamento finale del convogliatore e sulla base di questa scelta posizionare il particolare 3 e fissarlo con la vite 4.

VALID FOR BOTH SIDES

Choose the reference point between A or B for the final positioning of the conveyor and on the basis of this choice place the part 3 and fix it with the screw 4.

VALIDO PER ENTRAMBI I LATI
VALID FOR BOTH SIDES

Pag 2/2
Pg. 2/2

ZA751

ISTRUZIONI
INSTRUCTIONS



MANUTENZIONE E PULIZIA: AVVERTENZA - MAINTENANCE AND CLEANING: WARNING

PARTI ANODIZZATE e/o LEXAN: NON USARE sgrassatori a base acida o alcalina. Usare saponi neutri. Lavare a moto fredda, mai calda. No idropulitrice.

ANODIZED and / or LEXAN PARTS: DO NOT USE acid or alkaline based degreasers. Use neutral soaps. Wash on a cold bike, never hot. No pressure washer.

Rev. 00/0