

- (E)** **Consejo para un correcto montaje del kit:** No apretar los tornillos del todo hasta asegurarse que el KIT esta correctamente colocaco y alineado. En caso de montar los soportes KIT SIDE (YOXJ17SF) y su moto ya posea los soportes KIT TOP (YOXJ17ST), para montar el conjunto KIT SIDE debena desestimar los distanciadores (4).
- (GB)** **Advice for correct fitting of the kit:** Do not fully tighten the screws until it is ensured that the KIT is correctly attached and aligned N.B. In the event of attaching KIT SIDE (YOXJ17SF) and your motorbike already has KIT TOP (YOXJ17ST) first remove the spacers (4) and assemble KIT SIDE.
- (F)** **Conseil pour un montage correct du kit:** Ne pas serrer les vis avant d'être sûr que le KIT est correctement installé et ajusté. Note: Si vous montez les supports KIT SIDE (YOXJ17SF) et que votre moto dispose déjà des supports KIT TOP (YOXJ17ST), pour monter le KIT SIDE vous devrez vous débarrasser des écarteurs (4).
- (D)** **Hinweis für einen korrekten Einbau des Bausatzes:** Ziehen Sie die Schrauben nicht ganz fest, bevor Sie sich nicht vergewissert haben, daß der Bausatz korrekt eingestellt und ausgerichtet ist. Hinweis: Wenn Sie die KIT SIDE (YOXJ17SF) einbauen wollen und ihr Motorrad bereits die KIT TOP-Träger (YOXJ17ST) besitzt, müssen Sie zur Montage des KIT SIDE die Abstandshalter (4) entfernen.
- (I)** **Consiglio per un montaggio corretto del kit:** Non stringere del tutto le viti finché non si è controllato che il Kit è situato e allineato correttamente. Nota: Se si montano i supporti KIT SIDE (YOXJ17SF) e la moto è già corredata dei supporti KIT TOP (YOXJ17ST), per montare il completo KIT FULL si dovranno eliminare i separatori (4).

# 1.

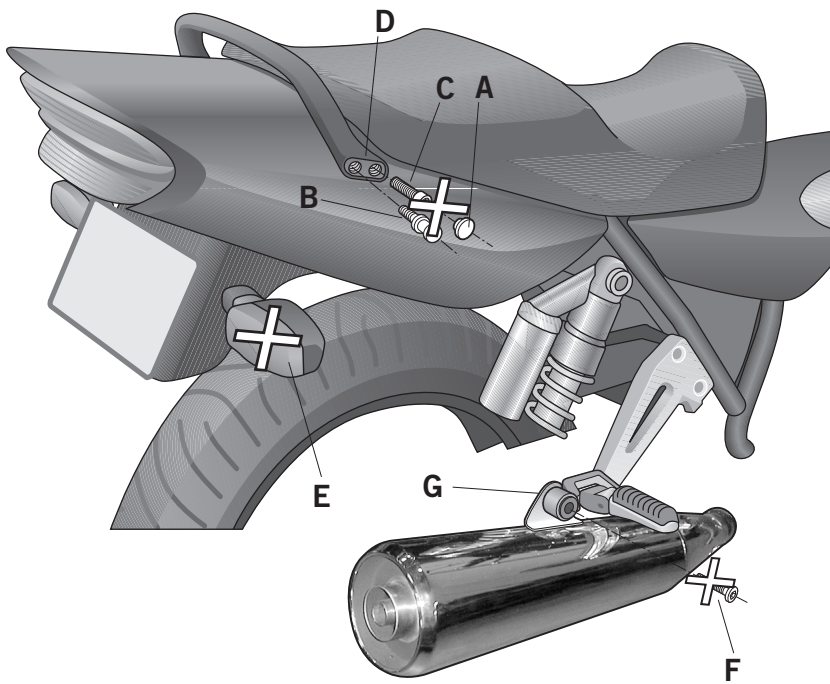

- (E)** Desmontar y desestimar los tapones (A). Desmontar y desestimar los tornillos mecanizados (B) y los tornillos (C) en la zona (D) del agarradero. Desmontar y desestimar los intermitentes traseros (E). Desmontar y desestimar los tornillos (F), en zona fijación tubo de escape (G).
- (GB)** Disassemble and reject caps (A). Disassemble and reject machine screws (B) and screws (C) in the area (D) of the handlebar. Disassemble and reject rear indicators (E). Disassemble and reject screws (F), in the exhaust fixing area (G).
- (F)** Démonter et rejeter les bouchons (A). Démonter et rejeter les vis décollées (B) et les vis (C) dans la zone (D) de la poignée. Démonter et rejeter les clignotants arrières (E). Démonter et rejeter les vis (F), dans la zone de fixation du tuyau d'échappement (G).
- (D)** Abdeckungen (A) abnehmen und beiseite legen Mechanisierte Schrauben (B) und Schrauben (C) in der Zone der (D) der Haltestange abnehmen und beiseite legen. Hintere Blinker (E) abnehmen und beiseite legen. Schrauben (F) in der Befestigungszone des Auspuffs (G) abnehmen und beiseite legen.
- (I)** Smontare ed scartare i tappi (A). Smontare ed scartare le viti lavorate (B) e le viti (C) nella zona (D) del manico. Smontare e scartare i lampeggiatori posteriori (E). Smontare e scartare le viti (F), nella zona di fissaggio del tubo di scappamento (G).

# 2.

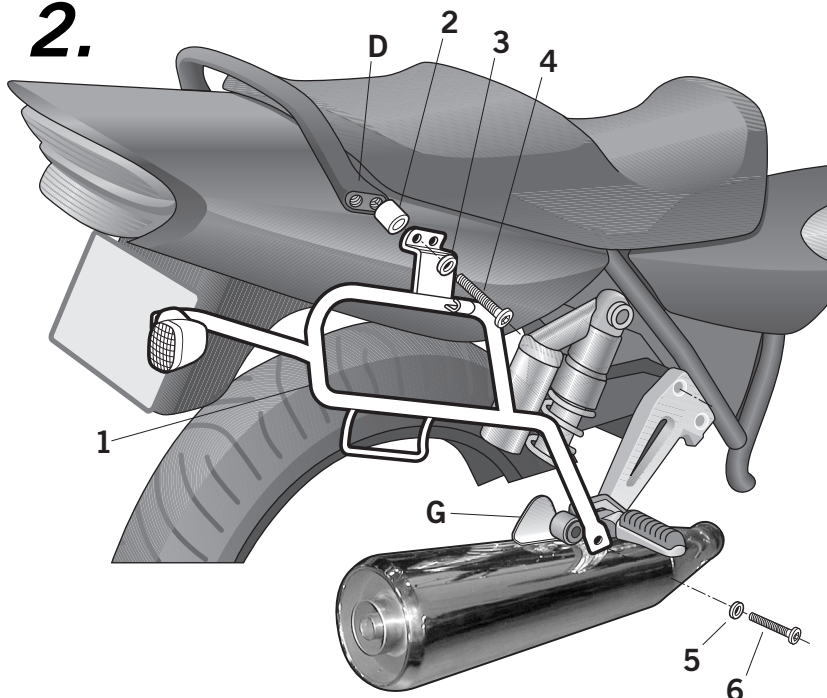

- (E)** Montar los soportes KIT SIDE (1) en zona (D), mediante los distanciadores (2), arandelas (3) y los tornillos (4), y en zona fijación tubo de escape (G), mediante las arandelas (5) y los tornillos (6).
- (GB)** Assemble KIT SIDE supports (1) in area (D), using the spacing screws (2), washers (3) and screws (4), and in the exhaust fixing area (G), using the washers (5) and screws (6).
- (F)** Monter les supports KIT SIDE (1) dans la zone (D), avec les entretoises (2), les rondelles (3) et les vis (4), et dans la zone de fixation du tuyau d'échappement (G), avec les rondelles (5) et les vis (6).
- (D)** KIT SIDE -Stützen (1) in der Zone(D), mit Hilfe der Distanzhalter (2), Scheiben (3) und Schrauben (4), und in der Befestigungszone des Auspuffs (G), mit den Scheiben (5) und Schrauben (6) befestigen.
- (I)** Montare i supporti KIT SIDE (1) nella zona (D), con i distanziatori (2), le rondelle (3) e le viti (4), e nella zona di fissaggio del tubo di scappamento (G), con le rondelle (5) e le viti (6).

**3.**

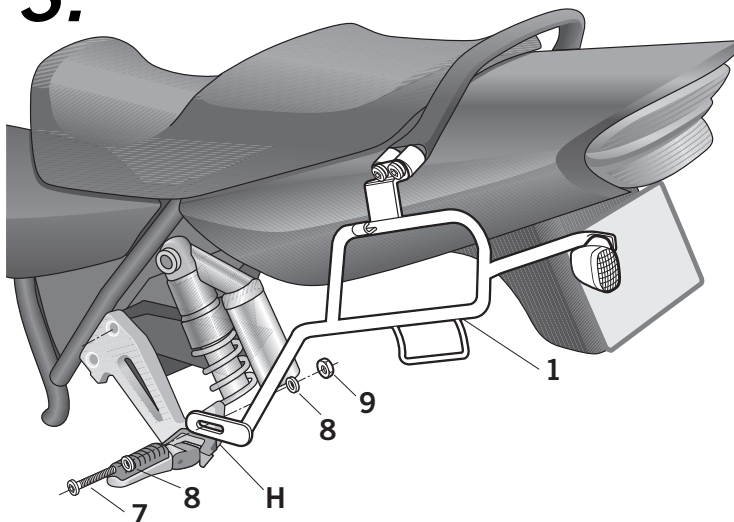

- (E) En parte izquierda de la moto, en zona (H), montar el soporte SIDEMASTER izquierdo (1) mediante el tornillo (7), las arandelas (8) y la tuerca (9).
- (GB) On the left side of the motorbike, in zone (H) of the back footrest, mount the left SIDEMASTER support (1) and the screw (7), washers (8) and nuts (9).
- (F) Sur la partie gauche de la moto, au niveau (H) de l'étrier arrière, monter le support SIDEMASTER gauche (1) à l'aide de vis (7), des rondelles (8) et des écrous (9).
- (D) En Auf der linken Seite des Motorrads, in Zone (H) des hinteren Trittbretts, die linke Halterung SIDEMASTER (1) mit den Schrauben (7), den Unterlegscheiben (8) und den Schraubenmutter (9).
- (I) Nella parte sinistra della moto, nella zona (H) del pedalino posteriore, montare il supporto SIDEMASTER sinistro (1) e fissare con le viti (7), le guarnizioni (8) ed i bulloni (9).

**4.**

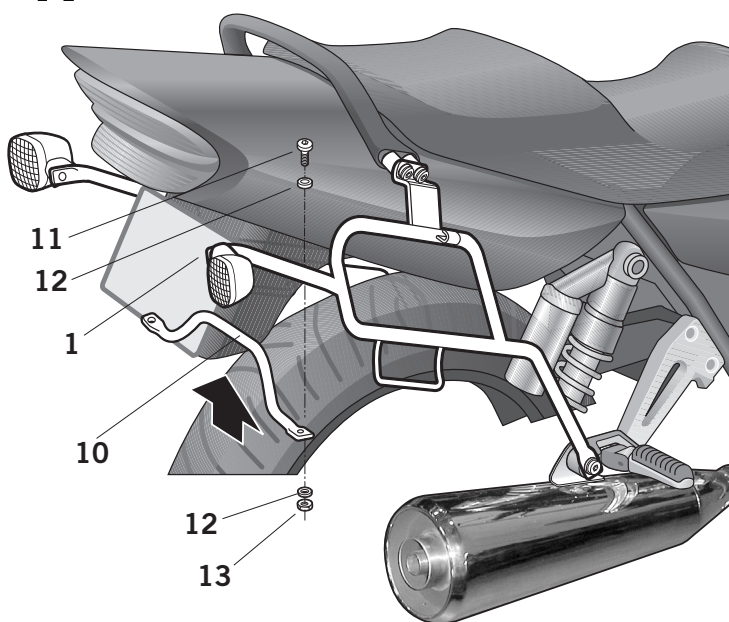

- (E) Montar tubo unión soportes (10) a los soportes KIT SIDE (1) y fijar con los tornillos (11), arandelas (12) y tuercas (13). Realizar la conexión de los intermitentes incluidos en este KIT, fijar los cables con las bridas (14).
- (GB) Attach union pipe supports (10) to KIT SIDE (1) and secure with screws (11), washers (12) and nuts (13). Connect the indicators included in this KIT, attach cables with bridles (14).
- (F) Monter le tube d'union des supports (10) sur les supports KIT SIDE (1) et les fixer à l'aide des vis (11), des rondelles (12) et des écrous (13). Réaliser le branchement des clignotants inclus dans le KIT, fixer les câbles avec les brides (14).
- (D) Montieren Sie das Rohr der Verbindungsträger (10) an den KIT SIDE (1) und befestigen Sie es mit den Schrauben (11), den Unterlegscheiben (12) und den Schraubenmutter (13). Verbinden Sie die in diesem Bausatz enthaltenen Blinker und befestigen Sie die Kabel an den Laschen (14).
- (I) Montare il tubo d'unione dei supporti (10) ai supporti KIT SIDE (1) e fissare con le viti (11), le guarnizioni (12) ed i bulloni (13). Effettuare la connessione degli intermittenti inclusi in questo KIT, fissare i cavi con le cinghie (14).

**COMPONENTES / PARTS / COMPOSANTES / EINZELBAUTEILE / COMPONENTI:**

Pos.	Ref.	Cant.
1	261076	1
	261077	1
2	260564	4
3	303020	4
4	304173	4
5	303025	1
6	304209	1
7	304053	1
8	303045	2
9	302024	1
10	261078	1
11	304052	2
12	303021	4
13	302021	2
14	260695	4

