

- ITA CNC RACING si riserva il diritto, a sua esclusiva discrezione, di apportare modifiche al prodotto e a queste informazioni in qualsiasi momento e senza preavviso.

Usò dei Prodotti, precauzioni d'uso ed esclusione di responsabilità.  
I Prodotti oggetto del contratto di compravendita concluso tra le parti e, in generale, tutti i Prodotti realizzati e/o commercializzati dal Venditore sono prodotti destinati all'uso agonistico ed esclusivamente su spazi privati. L'eventuale utilizzo dei Prodotti su motoveicoli destinati alla circolazione su strada pubblica richiede necessariamente la preventiva immatricolazione presso gli uffici competenti. Il Cliente, con l'accettazione delle presenti Condizioni di Vendita, dichiara di bene conoscere le circostanze di cui sopra, di accettarle espressamente e di aver compreso il rischio che rappresenta contravvenire alle precauzioni sopra rappresentate. Il Venditore, in ogni caso, ove il cliente dovesse contravvenire alle precauzioni d'uso dei Prodotti sopra rappresentate, utilizzando i Prodotti per un uso diverso da quello agonistico, declina ogni responsabilità per qualsiasi fatto e/o danno dovesse derivare al Cliente a qualsiasi titolo e per qualsiasi ragione.

- ENG CNC RACING reserves the right, in its sole discretion, to modify the product and this information at any time without prior notice.

Use of the Products, usage precautions and disclaimer.  
The Products covered by the purchase/sales contract concluded between the parties and, in general, all the Products manufactured and/or marketed by the Vendor are products intended for competitive use exclusively in private spaces. Any use of the Products on motor vehicles intended to be used on public roads requires prior registration with the competent authorities. By accepting these Conditions of Sale, the Customer declares to be well aware of the above circumstances, to expressly accept them and to have understood the risk involved in violating the precautions indicated above. In any case, should the Customer violate the precautions regarding the use of the Products indicated above, by using the Products for a use other than racing, the Vendor declines any liability for anything that might happen to the Customer for any reason whatsoever.

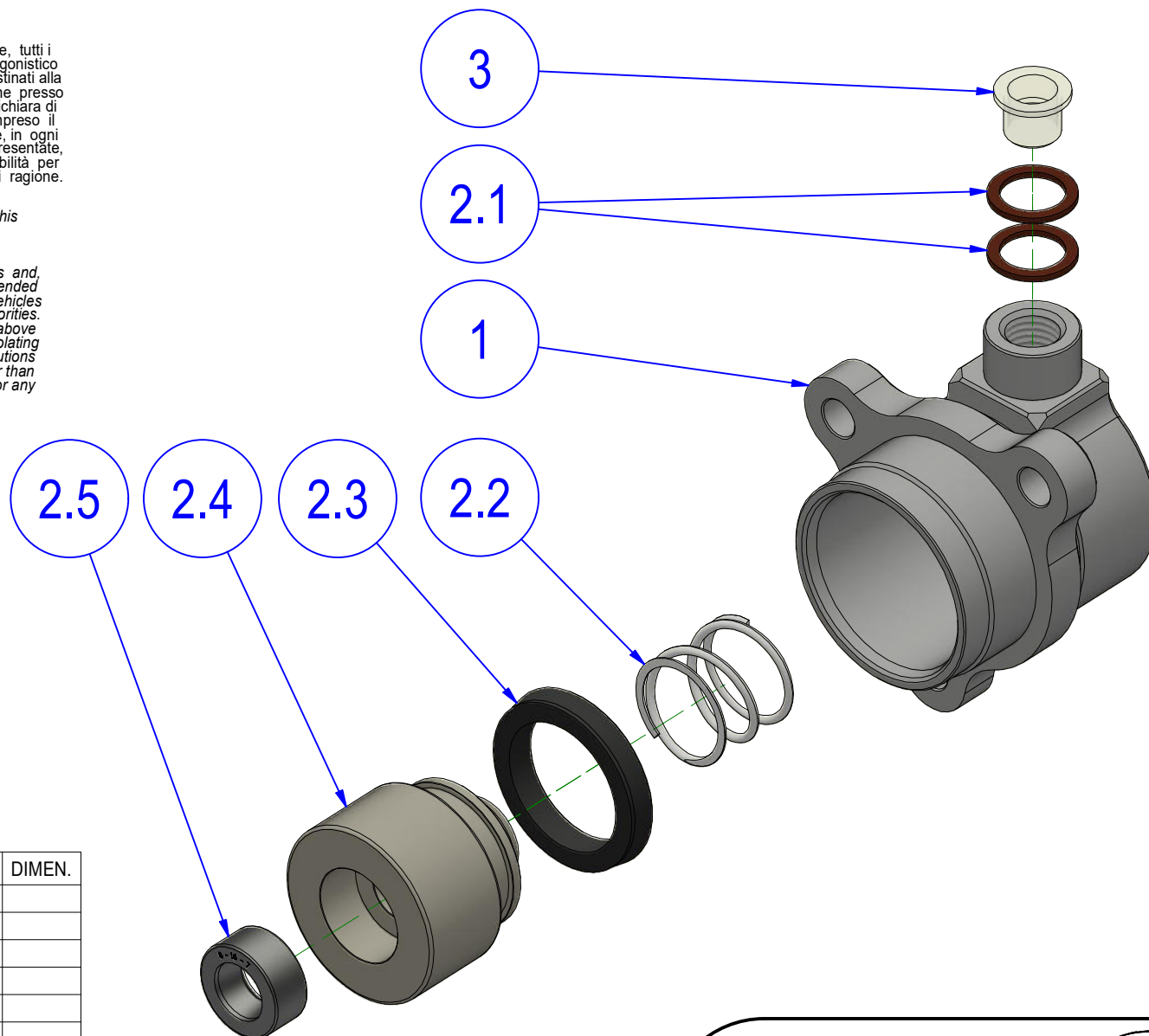

| POS. | QT. | COD.        | DESCRIZIONE          | DESCRIPTION     | DIMEN. |
|------|-----|-------------|----------------------|-----------------|--------|
| 1    | 1   | YP000827010 | CORPO ATTUATORE      | ACTUATOR BODY   |        |
| 2    | 1   | AFK40       | KIT RICAMBIO         | SPARE PARTS KIT |        |
| 2.1  | 2   | YC054060211 | GUARNIZIONE          | GASKET          |        |
| 2.2  | 1   | YC071060711 | MOLLA                | SPRING          |        |
| 2.3  | 1   | YC081000001 | GUARNIZIONE          | GASKET          |        |
| 2.4  | 1   | YP000828070 | PISTONCINO ATTUATORE | ACTUATOR PISTON |        |
| 2.5  | 1   | YC091081671 | PARAOLIO             | OIL SEAL        |        |
| 3    | 1   | YC102150000 | TAPPO                | CAP             |        |

**AF400**

ELENCO PARTI  
PART LIST



**ATTENZIONE** Il montaggio del prodotto deve essere eseguito da personale specializzato.  
**WARNING** The mounting of the product it must be realized from skilled personnel.

Immagini usate a fini esclusivamente illustrativi  
Images used for illustrative purposes only

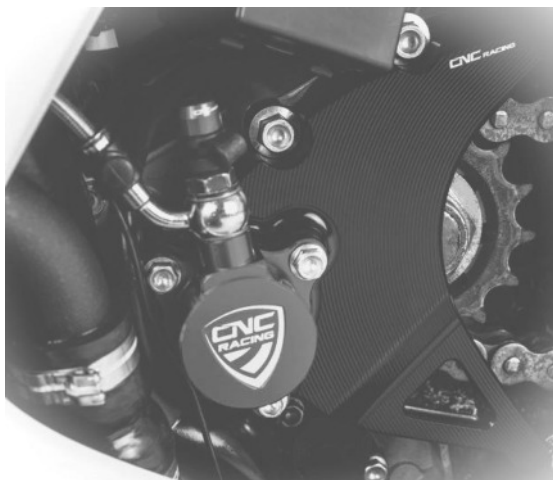

### LEGENDA / LEGEND

- Bloccare con frenafili: L= Leggera - M= Media - S= Forte  
Lock with the threadlocker: L= Light - M= Medium - S= Strong
- Lubrificare ✓ / Lubricate ✓  
Non lubrificare ✗ / Do not lubricate ✗  
Solo primi filetti ◆ / First threads only ◆
- Parte della dotazione originale  
Original equipment manufacturer's part

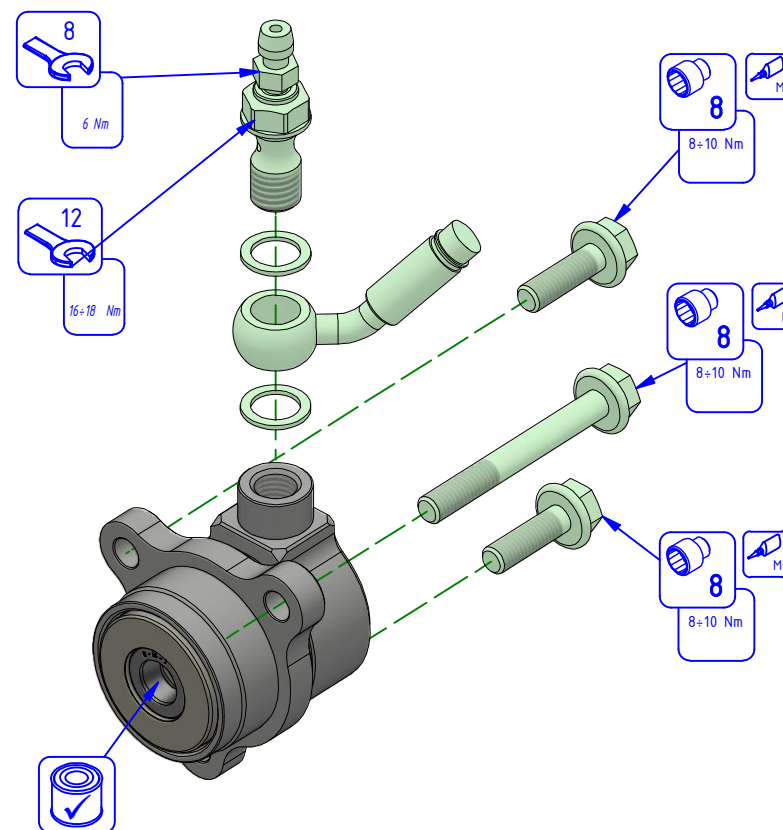

- IT
- Fermate la leva frizione al manubrio con una fascetta di plastica, in modo da fermare il flusso di olio diretto all'attuatore.
  - Proteggete con del materiale assorbente la zona intorno all'attuatore ed aprite molto lentamente la vite di spurgo, in modo da far fuoriuscire l'olio in pressione dell'attuatore.
  - Smontate quindi il tubo dell'olio idraulico e fermate il suo raccordo tenendolo in una posizione il più in alto possibile.
  - Svitare quindi le 3 viti che tengono in sede il pistoncino frizione originale, togliendolo dalla moto insieme agli eventuali o-ring o soffiotti in gomma presenti.
  - Prima del montaggio del componente effettuare un lavaggio del circuito con olio freni DOT 4.
  - Ingrassate accuratamente la cavità in cui si innesta l'asta che fuoriesce dal carter motore.
  - Tenendo premuto il pistoncino all'interno dell'attuatore, riempite con cura l'attuatore con olio freni DOT 4 fino al limite inferiore della filettatura di montaggio del tubo olio.
  - Ora si può montare - con attenzione - il pistoncino sul basamento motore.
  - Accostate uniformemente le tre viti di fissaggio e quindi tiratele con la chiave dinamometrica ad 11 NM.
  - Montate quindi il tubo olio utilizzando delle nuove rondelle di tenuta.
  - Tirate il bullone speciale del tubo olio a 20 NM. Effettuate un attento spurgo sia del pistoncino idraulico che della pompa frizione.
- AVVERTENZA: Evitare di far lavorare a vuoto l'attuatore ai fini di preservarne la funzionalità

- EN
- Stop the clutch lever to the handlebar with a plastic band, in order to stop the flow of oil direct the actuator.
  - Protect with the absorbent material, the area around the actuator and open very slowly screwpurging, so as to drain the oil pressure actuator.
  - Dismantle the pipe then the hydraulic oil and stops its fitting holding it in a position as high possible.
  - Unscrew then the 3 screws that hold the plunger in the original clutch, removing it from the motion along with any o-ring or rubber bellows present.
  - Before mounting the component to wash the circuit with DOT 4 brake fluid.
  - Grease thoroughly the cavity in which it engages the rod coming out of the engine casing.
  - While holding the piston inside the actuator, the actuator carefully filled with brake fluid DOT 4 until the lower limit of the mounting thread of oil pipe.
  - Now you can mount - carefully - the piston on the engine block.
  - Pull off evenly the three screws and then tighten them with a torque wrench to 11 NM.
  - Then mount the oil pipe using new sealing washers.
  - Pull the bolt special oil pipe to 20 NM. Conducted a thorough purge of both the hydraulic piston pump clutch.
- WARNING: Avoid working vacuum actuator in order to preserve its functionality

**AF400**

ISTRUZIONI  
INSTRUCTIONS



### MANUTENZIONE E PULIZIA: AVVERTENZA - MAINTENANCE AND CLEANING: WARNING

**PARTI ANODIZZATE e/o LEXAN: NON USARE** sgrassatori a base acida o alcalina. Usare saponi neutri. Lavare a moto fredda, mai calda. No idropulitrice.  
**ANODIZED and / or LEXAN PARTS: DO NOT USE** acid or alkaline based degreasers. Use neutral soaps. Wash on a cold bike, never hot. No pressure washer.

Rev. 01/0