



- ITA CNC RACING si riserva il diritto, a sua esclusiva discrezione, di apportare modifiche al prodotto e a queste informazioni in qualsiasi momento e senza preavviso.

Uso dei Prodotti, precauzioni d'uso ed esclusione di responsabilità.

I Prodotti oggetto del contratto di compravendita concluso tra le parti e, in generale, tutti i Prodotti realizzati e/o commercializzati dal Venditore sono prodotti destinati all'uso agonistico ed esclusivamente su spazi privati. L'eventuale utilizzo dei Prodotti su motoveicoli destinati alla circolazione su strada pubblica richiede necessariamente la preventiva immatricolazione presso gli uffici competenti. Il Cliente, con l'accettazione delle presenti Condizioni di Vendita, dichiara di bene conoscere le circostanze di cui sopra, di accettarle espressamente e di aver compreso il rischio che rappresenta contravvenire alle precauzioni sopra rappresentate. Il Venditore, in ogni caso, ove il cliente dovesse contravvenire alle precauzioni d'uso dei Prodotti sopra rappresentate, utilizzando i Prodotti per un uso diverso da quello agonistico, declina ogni responsabilità per qualsiasi fatto e/o danno dovesse derivare al Cliente a qualsiasi titolo e per qualsiasi ragione.

- ENG CNC RACING reserves the right, in its sole discretion, to modify the product and this information at any time without prior notice.

Use of the Products, usage precautions and disclaimer.

The Products covered by the purchase/sales contract concluded between the parties and, in general, all the Products manufactured and/or marketed by the Vendor are products intended for competitive use exclusively in private spaces. Any use of the Products on motor vehicles intended to be used on public roads requires prior registration with the competent authorities. By accepting these Conditions of Sale, the Customer declares to be well aware of the above circumstances, to expressly accept them and to have understood the risk involved in violating the precautions indicated above. In any case, should the Customer violate the precautions regarding the use of the Products indicated above, by using the Products for a use other than racing, the Vendor declines any liability for anything that might happen to the Customer for any reason whatsoever.

MANUTENZIONE E PULIZIA: AVVERTENZA - MAINTENANCE AND CLEANING: WARNING

PARTI ANODIZZATE E/O LEXAN: NON USARE sgrassatori a base acida o alcalina. Usare saponi neutri.
Lavare a moto fredda, mai calda. No idropulitrice.

ANODIZED AND/OR LEXAN PARTS: DO NOT USE acid or alkaline based degreasers. Use neutral soaps.
Wash on a cold bike, never hot. No pressure washer.



- Si consiglia la revisione e/o sostituzione presso nostra sede.
Avvertenza: eventuali danneggiamenti della camera del cilindro rendono impossibile la sostituzione del gruppo AFK01.

- We recommend revision and/or replacement at our premises.
Warning: any damage to the cylinder chamber makes it impossible to replace the AFK01 group.

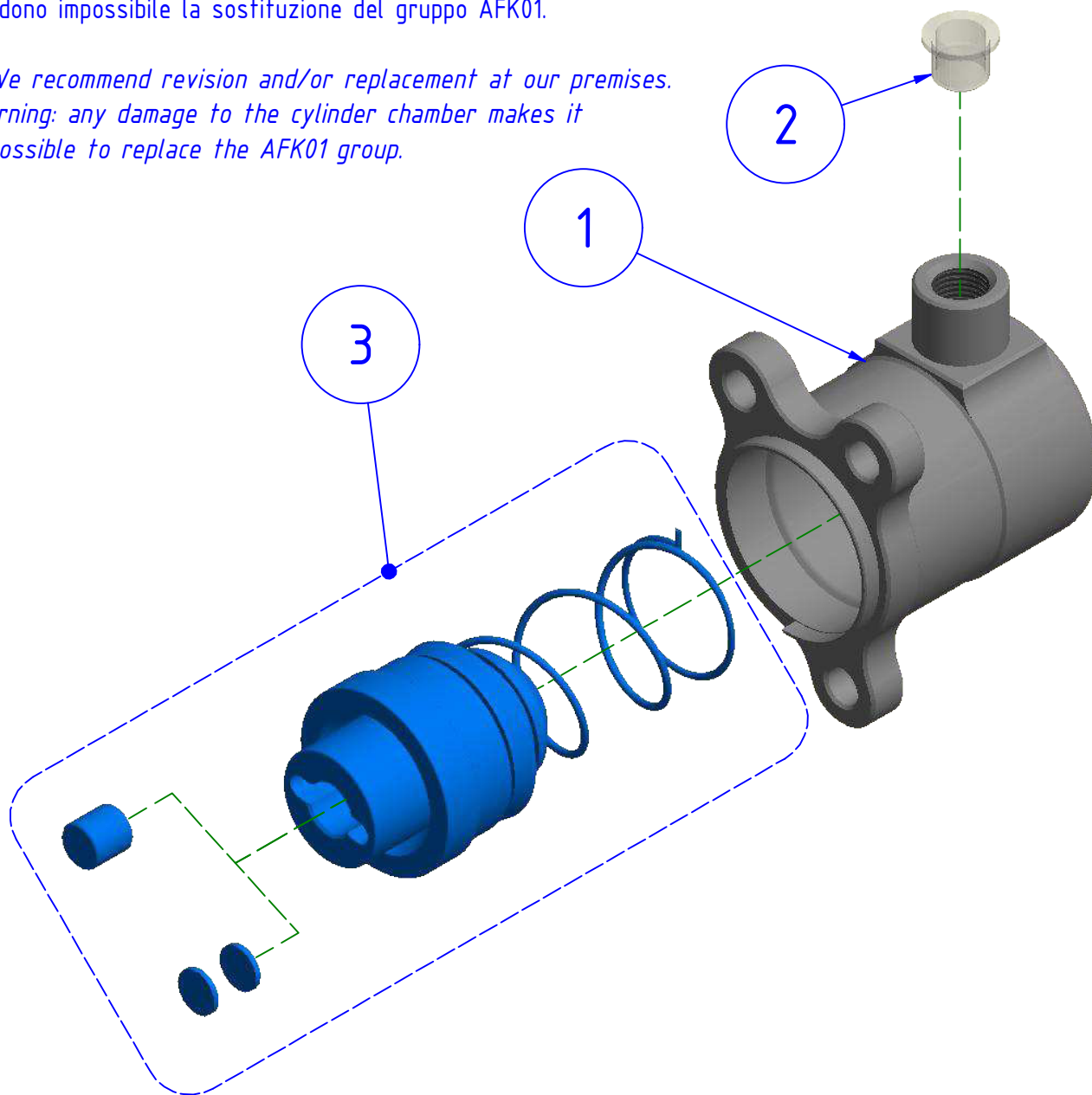

POS.	QTÀ	COD.	DESCRIZIONE	DESCRIPTION	RICAMBI / S.P.
1	1	YP000088010	CORPO ATTUATORE	ACTUATOR BODY	NO / NO
2	1	YC102150000	TAPPO	CAP	NO / NO
3	1	AFK01	GRUPPO RICAMBI	SPARE PARTS	SI / YES



ATTENZIONE: Questo prodotto potrebbe non essere conforme al codice stradale o alle leggi vigenti in alcuni paesi e quindi utilizzabili solo in aree private e/o chiuse al traffico
WARNING: This product may not comply with local road rules and regulations and can be used only in private areas and/or areas closed to traffic.



ART:

AF280

ELENCO PARTI / PART LIST

ATTUATORE FRIZIONE
CLUTCH ACTUATOR



ATTENZIONE: Il montaggio del prodotto deve essere eseguito da personale specializzato.
WARNING: The mounting of the product it must be realized from staff specialist

- Scollegare il tubo dell'olio idraulico e smontare l'attuatore originale svitando le 3 viti rimuovendo anche l'o-ring se si separa dall'attuatore originale durante lo smontaggio.
 - Prima del montaggio del componente effettuare un lavaggio del circuito idraulico con olio freni DOT 4.
 - Se necessario utilizzare i distanziali forniti:
 - * per i modelli di costruzione antecedenti l'anno 2000 utilizzare il distanziale H 8mm
 - * per i modelli di costruzione successivi all'anno 2000 utilizzare uno o due distanziali H1mm
 - Ingrassate accuratamente sia il pistoncino che l'anello di tenuta dell'attuatore utilizzando del grasso ad alte prestazioni.
 - Tenendo premuto il pistoncino all'interno dell'attuatore, riempite con cura l'attuatore con olio freni DOT 4 fino al limite inferiore della filettatura di montaggio del tubo olio.
- Ora si può montare - con attenzione - il pistoncino sul basamento motore.

- 1) Verificate l'allineamento; ove presente, della spina anti rotazione (A) posta nella parte sporgente dell'asta di comando frizione, con l'alloggiamento previsto nell'attuatore (B). Ruotare l'asta per ottenere l'allineamento necessario per il corretto montaggio, NON ruotare il complesso asta/attuatore per allineare i fori di fissaggio.
 - 2) Accostate uniformemente le tre viti di fissaggio e quindi tiratele con la chiave dinamometrica ad 11 Nm.
 - 3) Montate quindi il tubo olio utilizzando delle nuove rondelle di tenuta se necessario.
 - 4) Tirate il bullone speciale del tubo olio a 20 Nm. Effettuate un attento spurgo sia del pistoncino idraulico che della pompa frizione.
 - 5) Per compensare la corsa del pistoncino maggiorato è necessario utilizzare il registro leva frizione per allontanare la leva fino a permettere il perfetto stacco della frizione
- AVVERTENZA:** Evitare di far lavorare a vuoto l'attuatore ai fini di preservarne la funzionalità.

- Disconnect the hydraulic oil pipe and disassemble the original slave cylinder by unscrewing the 3 screws, also removing the O-ring if it separates from the original slave cylinder during disassembly.
 - Before assembling the component, flush the hydraulic circuit with DOT 4 brake oil.
 - If necessary, to compensate for the shorter length of the old rods use the spacers provided inserting them into the hole that receives the rod:
 - * for models manufactured before the year 2000 use the 8mm spacer
 - * for the models manufactured after the year 2000 use one or two 1mm spacers
 - Carefully grease both the piston and the slave cylinder sealing ring using high-performance grease.
 - While keeping the piston pressed inside the slave cylinder, carefully fill the slave cylinder with DOT 4 brake oil up to the lower limit of the oil pipe mounting thread.
- The piston can now be carefully mounted on the crankcase.

- 1) Check alignment; where present, of the anti-rotation pin (A) located in the protruding part of the clutch control rod, with the seat in the slave cylinder (B). Rotate the rod to obtain the alignment necessary for correct assembly, DO NOT rotate the rod/ slave cylinder assembly to align the fixing holes.
 - 2) Evenly place the three fastening screws and then tighten them with the torque wrench to 11 Nm.
 - 3) Then assemble the oil pipe using new sealing washers if necessary.
 - 4) Tighten the special oil pipe bolt to 20 Nm. Carefully bleed both the hydraulic piston and the clutch pump.
 - 5) To compensate for the stroke of the larger piston, it is necessary to use the clutch lever register to move the lever away so as to allow perfect disengagement of the clutch
- WARNING:** Avoid operating the slave cylinder without a load to preserve its functionality.

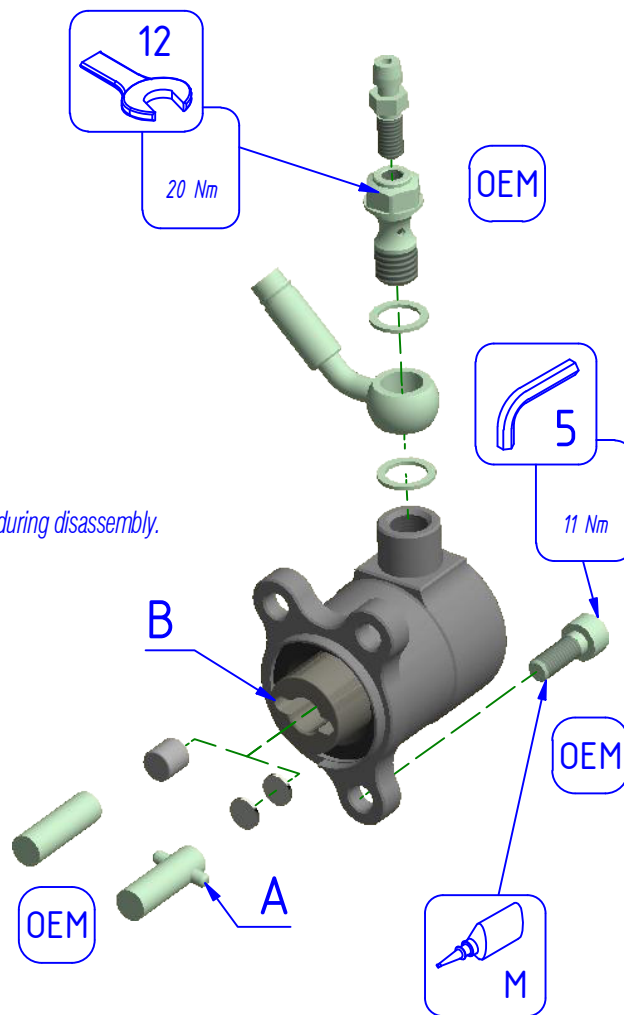

LEGENDA / LEGEND

- Bloccare con frenafiletta: L= Leggera - M= Media - S= Forte
Lock with the threadlocker: L= Light - M= Medium - S= Strong
- Lubrificare ✓ / Lubricate ✓
Non lubrificare ✗ / Do not lubricate ✗
Solo primi filetti • / First threads only •
- Pulire e/o sgrassare
Clean and/or degrease
- Parte della dotazione originale
Original equipment manufacturer's part



ATTENZIONE: Questo prodotto potrebbe non essere conforme al codice stradale o alle leggi vigenti in alcuni paesi e quindi utilizzabili solo in aree private e/o chiuse al traffico
WARNING: This product may not comply with local road rules and regulations and can be used only in private areas and/or areas closed to traffic.



ART:
AF280

ISTRUZIONI / INSTRUCTIONS

**ATTUATORE FRIZIONE
CLUTCH ACTUATOR**