

- (E)** Consejo para un correcto montaje del kit: No apretar los tornillos del todo hasta asegurarse que el KIT está correctamente colocado y alineado.
- (GB)** Advice for correct fitting of the kit: Do not fully tighten the screws until it is ensured that the KIT is correctly attached and aligned.
- (F)** Conseil pour un montage correct du kit: Ne pas serrer les vis avant d'être sûr que le KIT est correctement monté et ajusté.
- (D)** Hinweis für einen korrekten Einbau des Bausatzes: Ziehen Sie die Schrauben nicht ganz fest, bevor Sie sich nicht vergewissert haben, daß der Bausatz korrekt eingestellt und ausgerichtet ist.
- (I)** Consiglio per un montaggio corretto del kit: Non stringere del tutto le viti fin tanto non si è sicuri che il kit è collocato correttamente e allineato.

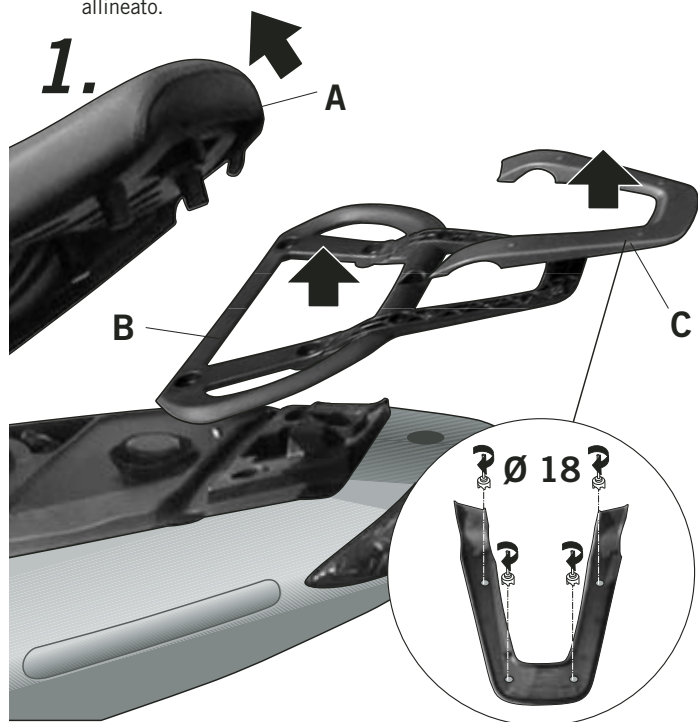

- (E)** Abrir el asiento (A). Desmontar el transportin trasero (B) y el embellecedor (C). Realizar los 4 agujeros marcados a un $\varnothing 16$. (Nota: se aconseja ir realizando los agujeros con una broca de menor \varnothing hasta llegar al $\varnothing 16$). Montar el embellecedor (C) y el transportin trasero (B). Cerrar el asiento (A).
- (GB)** Open the seat (A). Disassemble the rear carrier (B) and the styling strip (C). Drill 4 previously marked holes with a $\varnothing 16$. (Note: We recommend screwing the holes by means of a borer with a smaller diameter until you achieve $\varnothing 16$). Assemble the styling strip (C) and the rear carrier (B). Close the seat (A).
- (F)** Ouvrir le siège (A). Démontez le siège arrière (B) et l'enjoliveur (C). Effectuez les 4 trous marqués à un $\varnothing 16$. (Note: nous conseillons d'effectuer tout d'abord des trous avec un foret de plus petit \varnothing jusqu'à arriver au $\varnothing 16$). Montez l'enjoliveur (C) et le siège arrière (B). Fermez le siège (A).
- (D)** Öffnen Sie den Sitz (A). Nehmen Sie den hinteren Gepäckträger (B) und die Zierleiste (C) ab. Bohren Sie 4 Löcher mit dem $\varnothing 16$ an den gekennzeichneten Stellen. (Anmerkung: es empfiehlt sich, einen Bohrer mit einem kleineren Durchmesser zu nehmen, um den $\varnothing 16$ zu erzielen). Montieren Sie die Zierleiste (C) und den hinteren Gepäckträger (B). Schließen Sie den Sitz (A).
- (I)** Aprire il sedile (A). Smontare il sedile posteriore (B) e l'accessorio ornamentale (C). Effettuare i 4 buchi marcati a un $\varnothing 16$. (Nota: si consiglia di prima effettuare buchi con una punta da trapano di \varnothing più piccolo fino ad arrivare a $\varnothing 16$). Montare l'accessorio (C) e il sedile posteriore (B). Chiudere il sedile (A).

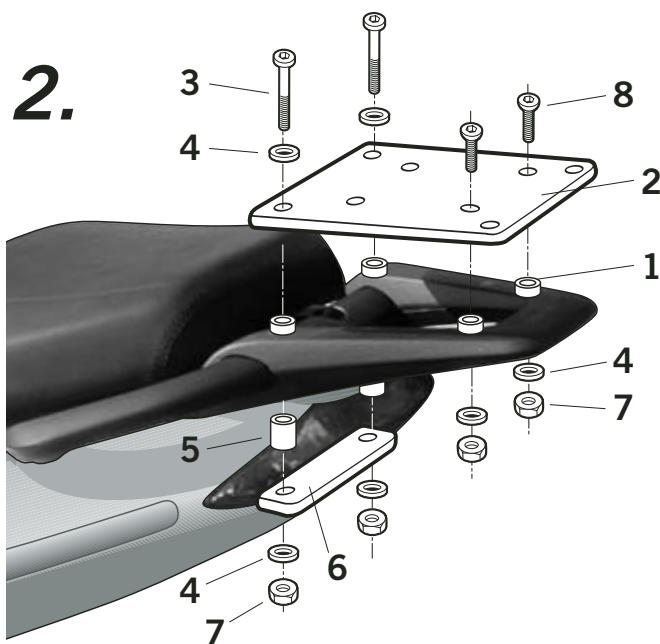

- (E)** Colocar los distanciadores (1). Montar el soporte KIT TOP (2), fijarlo en zona delantera mediante los tornillos (3), arandelas (4), los distanciadores (5), la chapa brida (6) y las tuercas (7). Y en zona trasera mediante los tornillos (8), las arandelas (4) y tuercas (7).
- (GB)** Set the spacers (1). Assemble the KIT TOP support (2), fix it in the front area by means of screws (3), washers (4), spacers (5), the bridle plate (6) and the nuts (7). And in the rear area by means of screws (8), washers (4) and nuts (7).
- (F)** Placer les entretoises (1). Monter le support KIT TOP (2), le fixer dans la zone avant avec les vis (3), rondelles (4), les entretoises (5), la plaque bride (6) et les écrous (7). Et dans la zone arrière avec les vis (8), les rondelles (4) et les écrous (7).
- (D)** Legen Sie die Distanzhalter auf (1). Montieren Sie die KIT TOP Stütze (2) und befestigen Sie diese mithilfe der Schrauben (3), Scheiben (4), Distanzhalter (5), Flanschblech (6) und Schraubenmutter (7). Und hinten mithilfe der Schrauben (8), Scheiben (4) und Schraubenmutter (7).
- (I)** Posizionare i distanziatori (1). Montare il supporto KIT TOP (2), fissarlo nella zona anteriore con le viti (3), rondelle (4), i distanziatori (5), la placca briglia (6) ed i dadi (7). E nella zona posteriore con le viti (8), le rondelle (4) ed i dadi (7).

COMPONENTES / PARTS / COMPONENTI / EINZELBAUTEILE / COMPONENTI:

Pos.	Ref.	Cant.	
1	260685	4	Distanciador $\varnothing 16 \varnothing 9 \times 6$ - Spacer - Entre-toise - Abstandshalter - Distanziatore
2	260981	1	KIT TOP
3	304178	2	Tornillo M6 X 60 DIN 912 - Screw - Vis - Schraube - Vite
4	303000	6	Arandela $\varnothing 6$ - Washer - Rondelle - Scheibe - Rondella
5	260983	2	Distanciador $\varnothing 14 \varnothing 9 \times 29$ - Spacer - Entre-toise - Abstandshalter - Distanziatore
6	260982	1	Chapa brida - Bridle plate - Plaque bride - Flanschblech - Placca briglia
7	302021	4	Tuerca M6 autoblocante - Self-blocking Nut M6 - Écrou M6 autobloquant - Selbstanziehende Mutter M6 - Bullone M6 autobloccante
8	304029	2	Tornillo M6 x 35 DIN 7991 - Screw - Vis - Schraube - Vite