

Instructions de montage des Crash-Pads pour BMW F800S

N° article : 550B032

Important: Le montage doit être fait par un professionnel!

Le montage des Crash-Pads s'effectue d'abord d'un côté et ensuite de l'autre! Il faut éviter le desserrage simultané des deux vis tenant le moteur!

Utilisez les couples de serrage préconisés par le constructeur!

Le carénage reste inchangé!

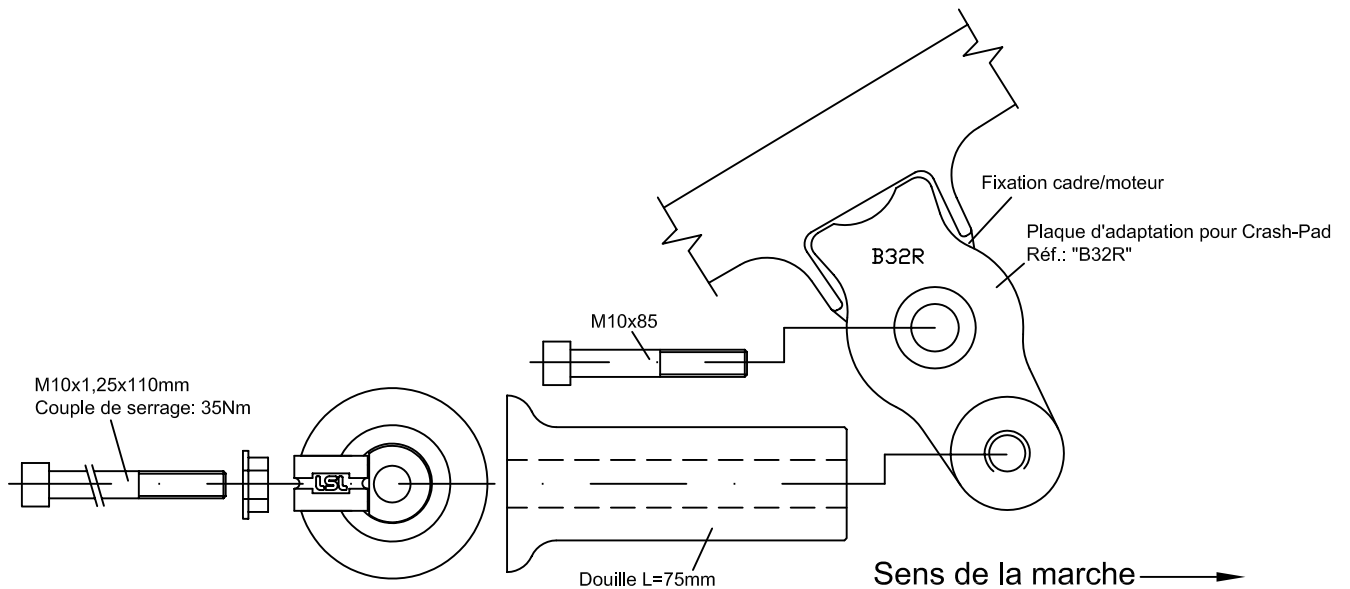

Montage côté gauche:

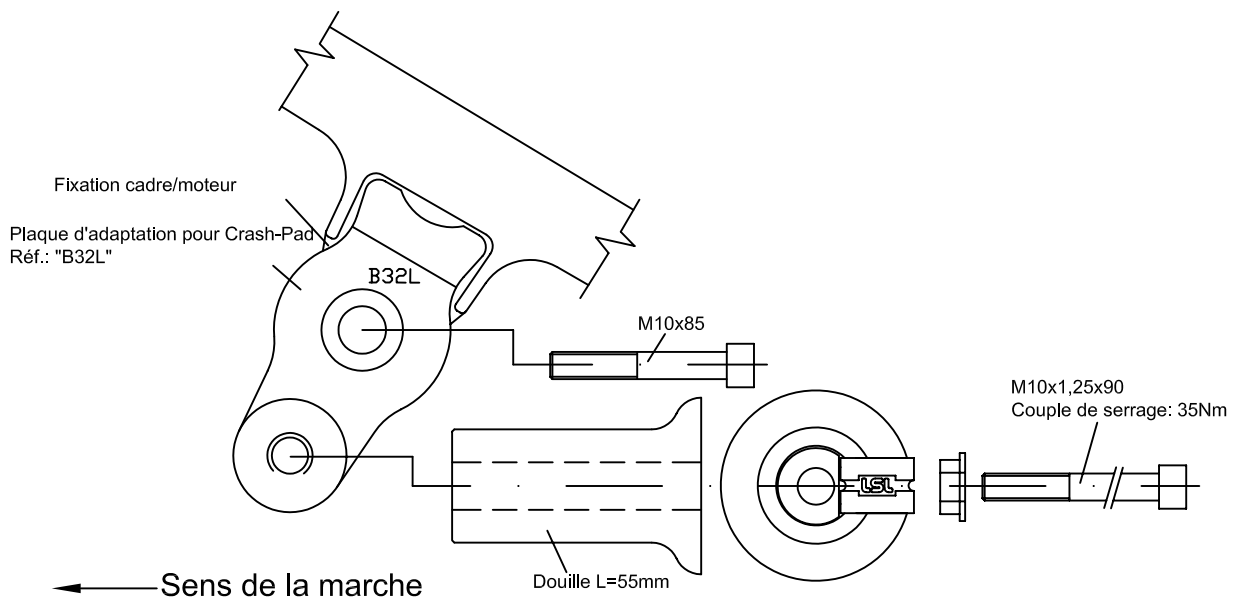

LSL-Motorradtechnik GmbH • D-47809 Krefeld

www.lsl.eu

Stand:07.05.2007

