



## Anbauanleitung Fitting Instruction Notice de Montage

Artikel-Nr. / Article-No. / N° article : 550...

Produkt / Product / Produit : **Crash Pads**

**Achtung! Wichtiger Montage-Hinweis. Bei Nichtbeachtung können Gesundheit und Leben gefährdet sein.**



**Attention! Important mounting instruction. It shows risks to your life and health.**

**Attention! Indication de montage importante. Le non respect des consignes peut mettre votre santé et votre vie en danger.**

**Wenn sie Aluminium Crash Pads montieren:** Entfernen Sie die originale Kragenbuchse (1) aus den Crash Pads und verwenden Sie die Kragenbuchse (2) aus dem Montage-Kit wie abgebildet.

**When you mount aluminium Crash Pads:** Remove the original flange bush (1) from the Crash Pads and use the flange bush (2) delivered with the mounting kit as shown.

**Pour le montage des Crash Pads en aluminium:** Supprimez les douilles à embase d'origines (1) et remplacez-les par celles incluses dans le kit (2).

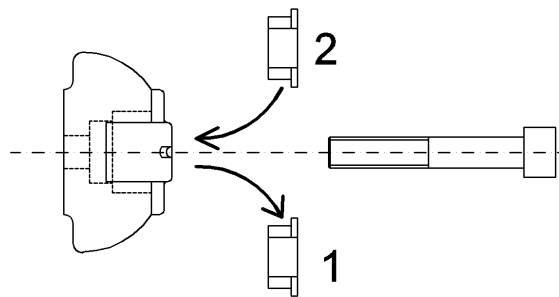

**Wenn sie Kunststoff Crash Pads montieren:** Entfernen Sie die originale Kragenbuchse (1) aus den Crash Pads und verwenden Sie die Kragenbuchse (2) und die Distanzbuchse (3) aus dem Montage-Kit wie abgebildet.

**When you mount plastic Crash Pads:** Remove the original flange bush (1) from the Crash Pads and use the flange bush (2) and the distance bush (3) delivered with the mounting kit as shown.

**Pour le montage des Crash Pads en matière plastique:** Supprimez les douilles à embase d'origines (1) et remplacez-les par celles incluses dans le kit (2) ainsi que l'entretoise d'écartement (3) comme indiqué ci-dessous.

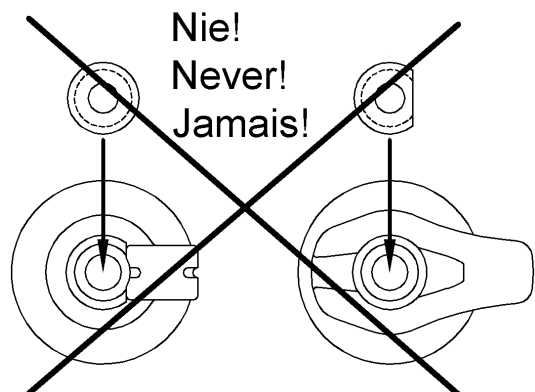
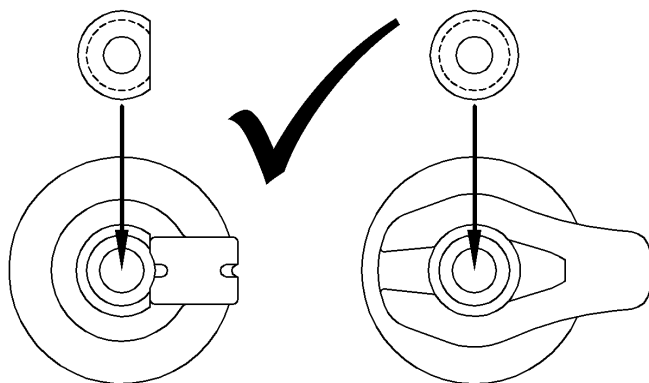
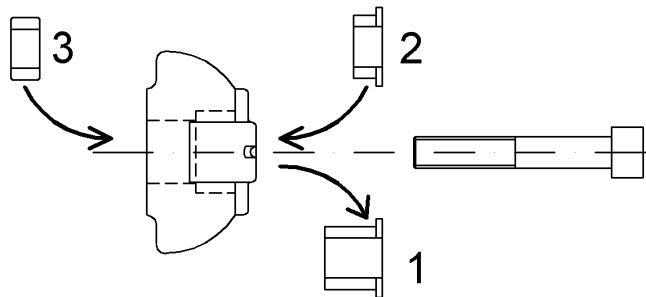

## Instructions de montage pour Crash Pads pour Ducati Monster S4 / S4R / S4RS

N° article : 550D030

Les Crash Pads se montent entre les deux cylindres. Remplacer l'axe de fixation moteur et fixer les Crash Pads avec les entretoises comme indiqué ci-dessous. Serrer en alternance, de manière régulière, les deux écrous M12 à un couple de 60Nm.

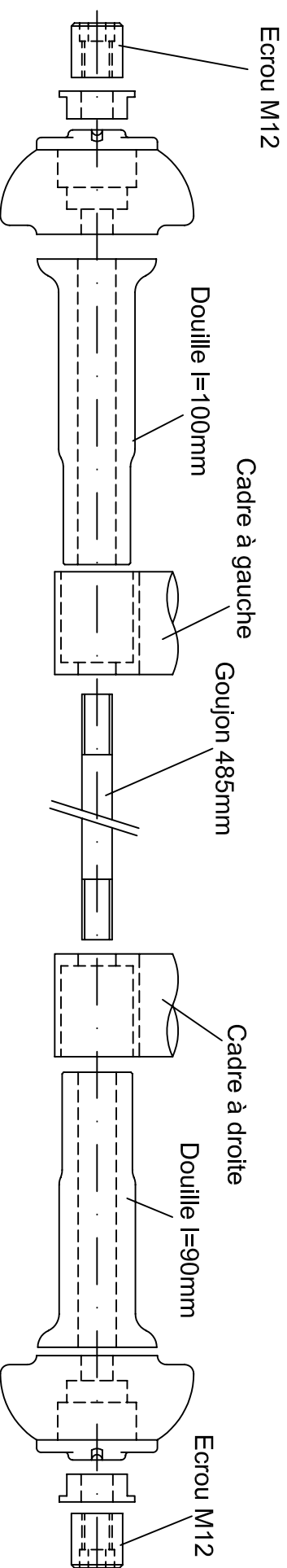

### Montage (Vue de dessus)

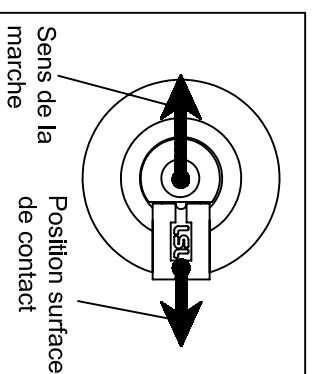

LSL-Motorradtechnik GmbH • D-47809 Krefeld

[www.lsl.eu](http://www.lsl.eu)

Rev. 01 24/03/2009