

# Instructions de montage des Crash Pads pour Kawasaki ZX-10R '06 → N° article : 550K114

**Important:** Le montage doit être fait par un professionnel.  
Le montage des Crash-Pads s'effectue d'abord d'un côté et ensuite de l'autre !  
Évitez le desserrage simultané des deux vis tenant le moteur!  
Utilisez les couples de serrage préconisés par le constructeur.  
Afin d'éviter que le carénage touche les Crash Pads par grande vitesse, couper en deux la bande protectrice et la coller à l'arrière des Crash Pads.

## Montage côté droit:

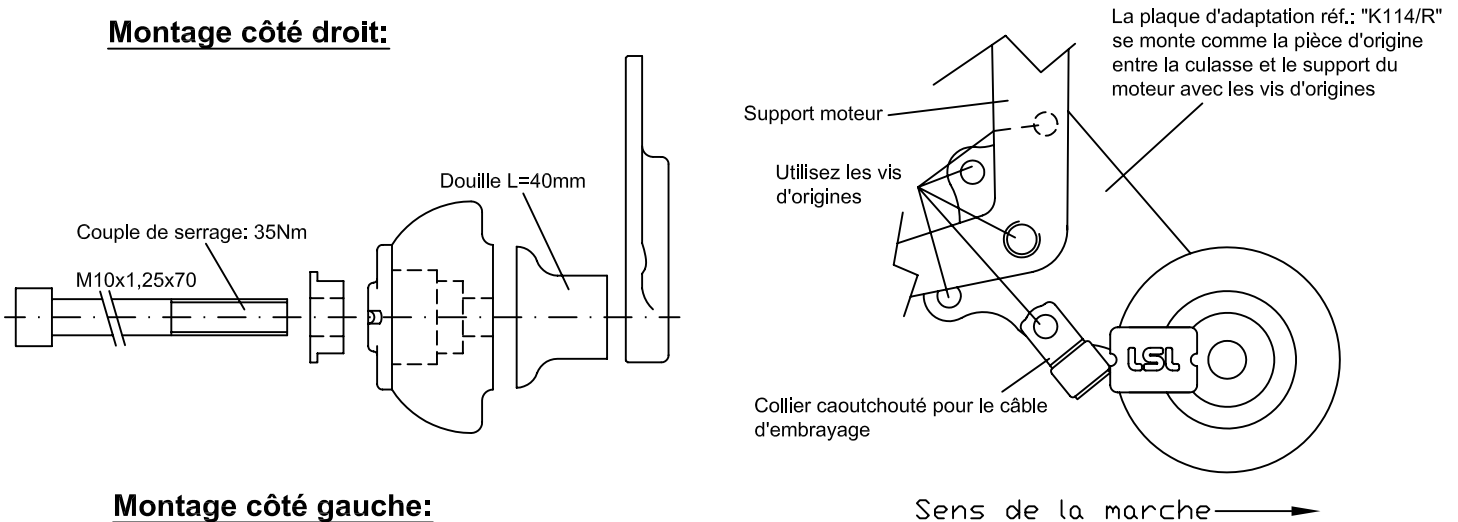

## Montage côté gauche:

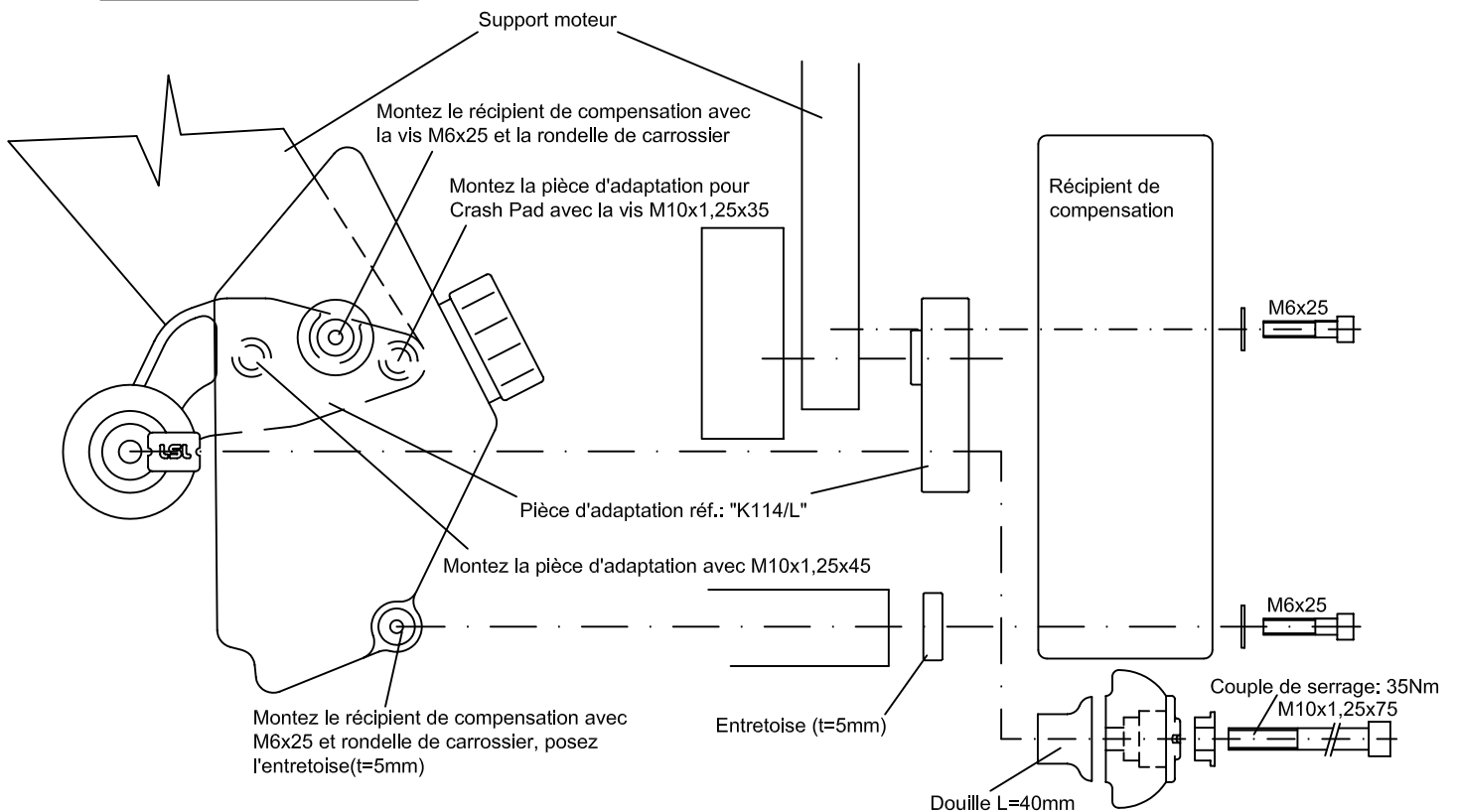

[www.lsl-motorradtechnik.de](http://www.lsl-motorradtechnik.de)

Stand: 17.11.2006

