



Notice de Montage

N°article : **100B030T**
Produit : **Amortisseur de direction**
Application : **BMW**
Modèle : **R 1200S**

Amortisseur de direction monté



Composition:

| | | |
|--|-----|---------------|
| 1 amortisseur de direction, course 70mm | (A) | 2 vis M5 x 16 |
| 1 collier de corps d'amortisseur Ø22,3mm | (B) | |
| 2 entretoises Ø14 x 2,9 x 12mm | (D) | |
| 2 douilles biseautées en inox, Ø15 x 6 | (E) | |
| 1 joint torique, 12x3mm | (F) | |
| 2 vis M8 x 45 | | |

Vérifiez si la livraison est complète !

Important: Le montage doit être fait par un professionnel. En aucun cas, l'amortisseur de direction ne doit servir de butée de direction. Ceci endommagerait l'amortisseur.

Vérifiez le serrage de toutes les vis après le montage.

Veillez également à ce que la molette de réglage de l'amortisseur de direction soit à sa dureté minimale lors de votre premier essai!

Position du collier de corps d'amortisseur

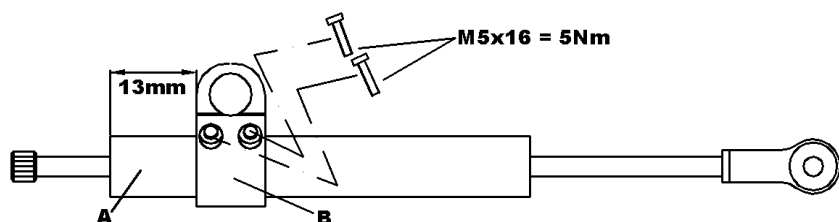

1. Fixez le collier de corps d'amortisseur (B) sur l'amortisseur (A) comme indiqué ci-joint. Observez également la notice de montage du collier (B).

Montage de l'amortisseur de direction

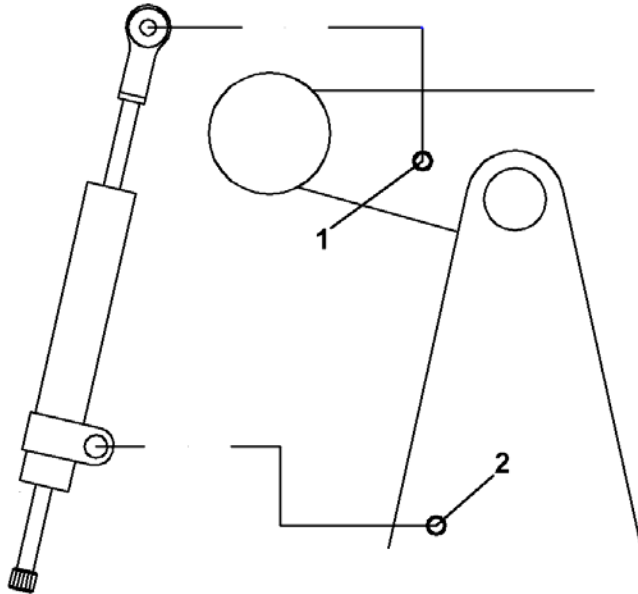

Fixation du collier

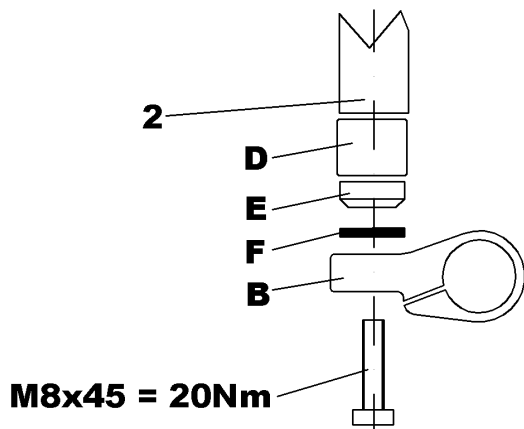

Montage de la tige de l'amortisseur de direction

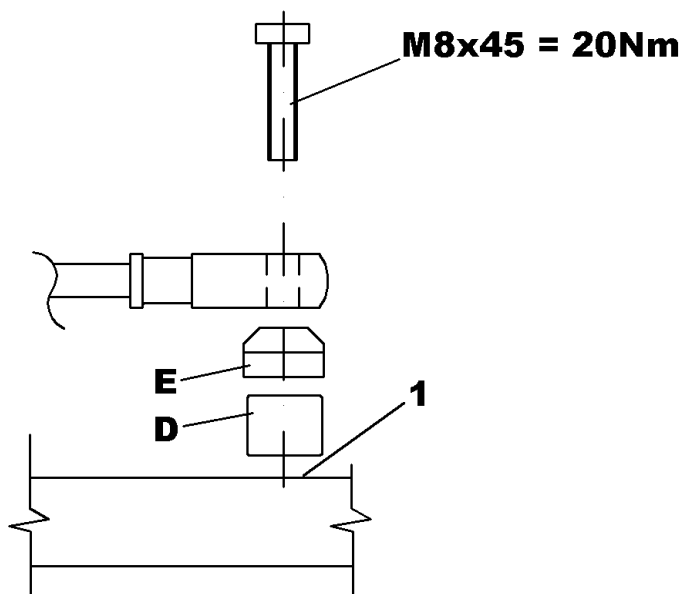

2. Fixez d'abord le collier de corps d'amortisseur (B) avec la vis M8x45, la douille biseautée (E) et le joint torique (F) et l'entretoise (D) au point de fixation de l'amortisseur d'origine (2).

3. Puis, fixez la tige de l'amortisseur au point de fixation(1) de l'amortisseur de direction d'origine avec la vis M8x45, la douille inox (E) et l'entretoise (D) depuis en haut

Contrôlez la liberté de braquage gauche/droite, le serrage de toutes les vis et le réglage à sa dureté minimale de l'amortisseur avant votre premier essai.