



Notice de Montage

N°article. : 100K114T
Produit : Lenkungsdämpfer
Application : Kawasaki
Modèle : ZX-10R 2006 →

Composition:

1 amortisseur de direction, course 70mm	„A“	2 vis M5 x 16
1 collier de corps d'amort. Ø22,3mm	„B“	
1 entretoise Ø14 x 2,9 x 8	„C“	
1 douille biseautée, Ø15 x 6	„E“	
1 joint torique, 12x3mm	„F“	
2 vis M8x30		

Contrôlez, si la livraison est complète

Important : Le montage doit être fait par un professionnel. En aucun cas l'amortisseur de direction ne doit servir de butée de direction. Ceci endommagerait l'amortisseur. Vérifiez le serrage de toutes les vis après le montage. Veillez également à ce que la molette de réglage de l'amortisseur de direction soit à sa dureté minimale, lors de votre premier essai.

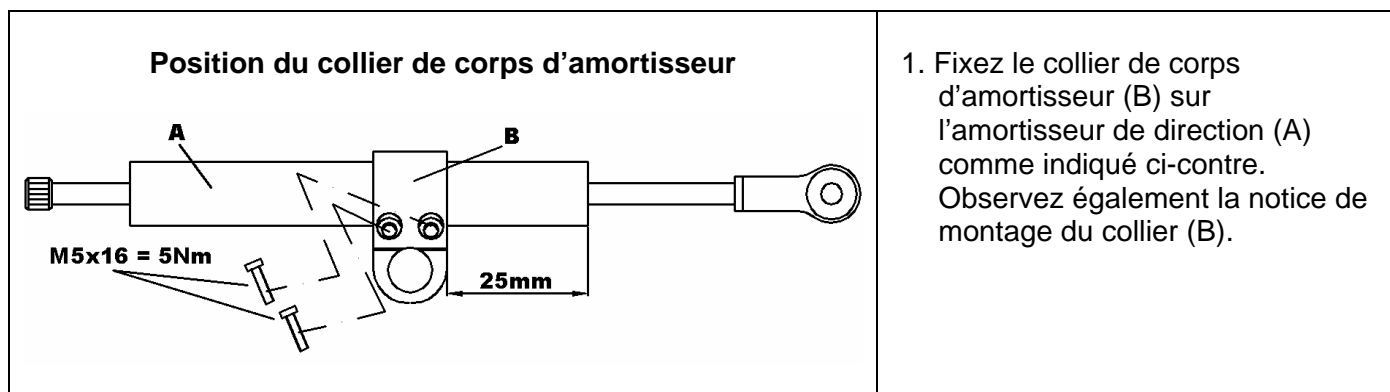

Montage de l'amortisseur de direction

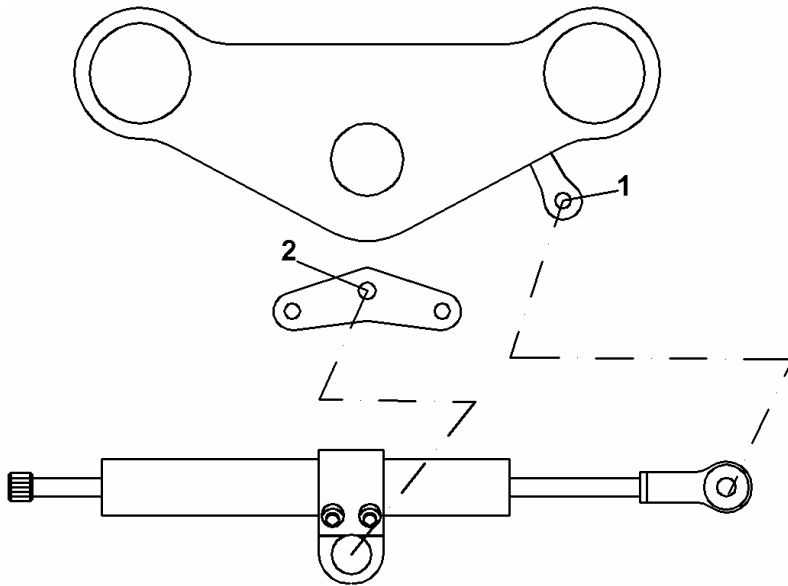

Fixation du collier de corps d'amortisseur

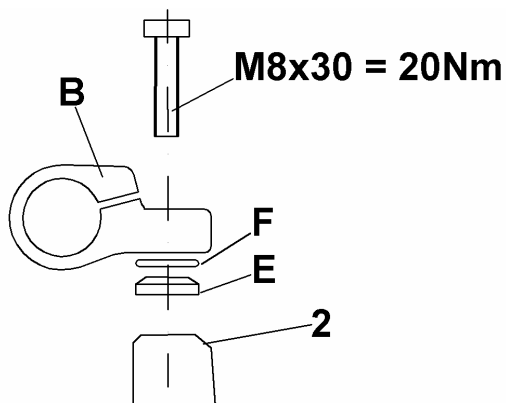

Montage de la tige d'amortisseur

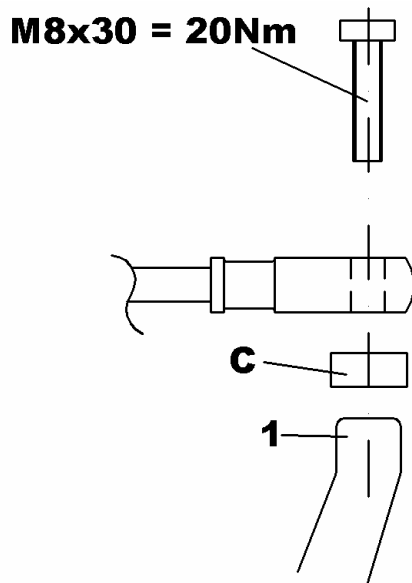

2. Fixez le collier (B) au point de fixation d'origine (2) de l'amortisseur de direction avec la vis M8x30, la douille biseautée (E) et le joint torique (F).

3. Monter enfin la tige de l'amortisseur au point de fixation (1) de l'amortisseur avec la vis M8x30 et l'entretoise (C).

Contrôlez la liberté de braquage gauche/droite, le serrage de toutes les vis et le réglage à sa dureté minimale de l'amortisseur avant votre premier essai.