



Anbauanleitung

Artikel-Nr. : 120B028
Produkt : **Superbike Lenkerkit**
Modell : **BMW K1200S 2004 – 2008 / K1300S 2009→**
Typ : **K12S**

Wichtige Hinweise:

Lesen Sie die Anleitung sorgfältig durch und beachten Sie alle Sicherheitshinweise. Führen Sie diese Montage nur durch, wenn Sie dafür qualifiziert sind, andernfalls empfehlen wir dringend die Montage in einer Fachwerkstatt. Ein fehlerhafter Anbau kann das Fahrverhalten des Motorrads negativ beeinflussen und Ihre Gesundheit und Ihr Leben gefährden.

Im Folgenden werden die unten aufgeführten Symbole verwendet, beachten Sie bitte diese Hinweise.



Warnung! Wichtiger Montage-Hinweis. Bei Nichtbeachtung können Gesundheit und Leben gefährdet sein.



Tipp zur Montage, Pflege oder zur Vermeidung von Schäden.

Montage:



Zur Sicherheit der elektrischen Systeme sollte während der Montage die Batterie am Minuspol abgeklemmt werden.

Griffarmaturen, Bedienungsarmaturen und Hydraulikzylinder vom Lenker demontieren.

Gabelbrücke gegen Superbike-Gabelbrücke austauschen. Zur Demontage des Zündschlosses müssen die Köpfe der Abreißschrauben aufgebohrt werden. Die beiliegenden Buchsen (l=12mm) mit den Schrauben (M8x25) als Lenkanschläge mit Schraubensicherungsmittel an die Gabelbrücke montieren. Zündschloss mit beiliegenden Buchsen (l=23,5mm) und neuen Schrauben (M8x45) an der Gabelbrücke montieren. Sperrzahnscheiben als Schraubensicherung unter den Schraubenkopf legen. Der Innensechskant der Befestigungsschrauben des Zündschlosses sollte zur Diebstahlsicherung ausgebohrt werden. Die Steuerkopfmutter nach Herstellerangaben mit vorgeschriebenem Drehmoment anziehen.

Gabelbrücke, Ansicht von unten

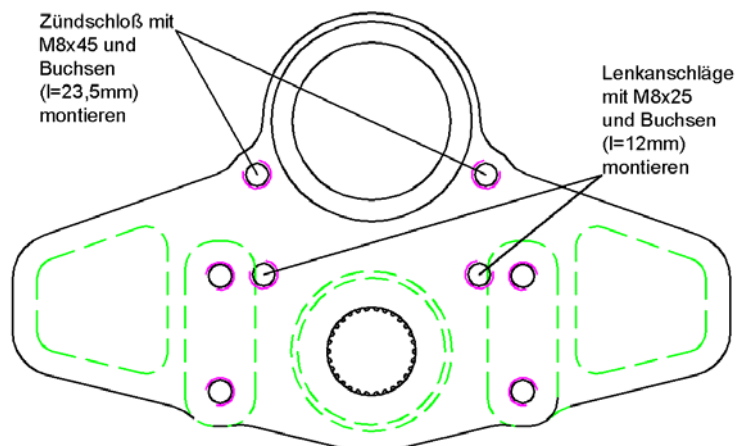

❗ Vorgeschriebener Lenkertyp: LSL Fat Bar-Lenker / Typ X01

Neuen Lenker, Typ X01 in den Klemmböcken montieren. Lenkerklemmböcke gleichmäßig anziehen und nach Abschluss der gesamten Montage mit Anzugsmoment 25Nm festziehen.

❗ Montieren Sie Griffe und Armaturen wie abgebildet und positionieren Sie die Brems- und Kupplungseinheit mit ca. 20mm Abstand zu den Armaturen. Prüfen Sie vor der endfesten Montage aller Bauteile den Freigang zu Tank und Verkleidung und korrigieren Sie bei Bedarf die Ausrichtung von Lenker und Bedienelementen.

K1200S:Zur Montage des linken Griffes zwei Bohrungen 3,5mm bohren und den Griff mit den originalen Schneidschrauben befestigen.

K1300S:Zur Montage des linken Griffes eine durchgehende Bohrungen 4,0mm bohren und den Griff mit der originalen Schrauben befestigen.



Verlegehinweise für Kabel, Züge und Schläuche:

Gaszug: Den Gaszug, wie abgebildet, rechts außen am Kunststoffrahmen verlegen. Zur sicheren Führung den Zug mit beiliegendem Kabelbinder an der markierten Stelle befestigt. Dazu muss der Kunststoffrahmen mit zwei horizontalen Bohrungen versehen werden. Gaszug bei voll eingeschlagener Lenkung auf Leichtgängigkeit prüfen.

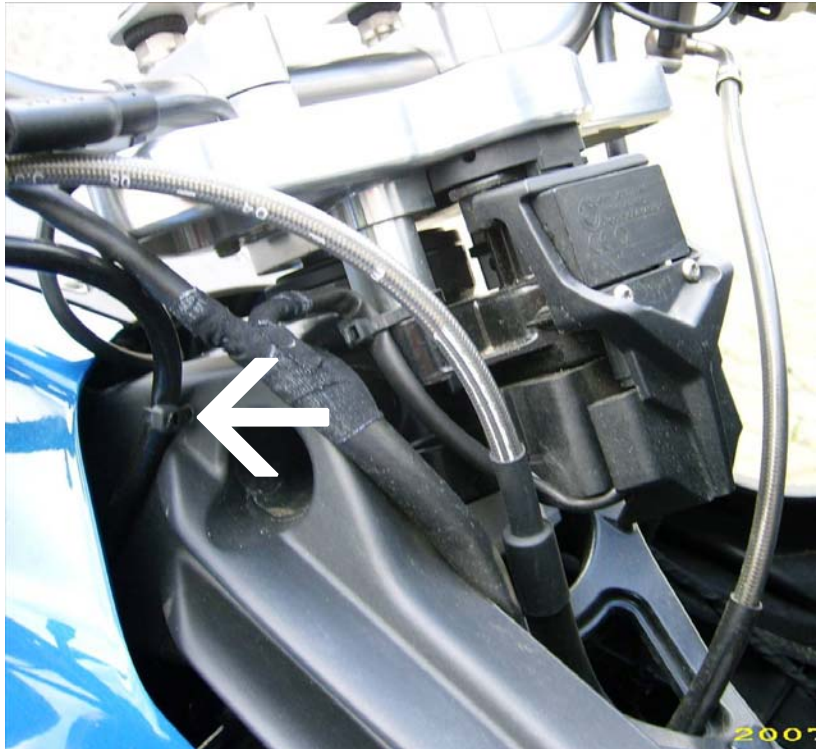

Achtung: Die folgenden Hinweise haben nur für das Modell K1200S Gültigkeit, für die K1300S bitte separates Beiblatt beachten.

Brems- & Kupplungsschlauch: Wie original verlegt.

Armaturenkabel: Wie original verlegt.



Stellen Sie sicher, dass über den gesamten Lenkeinschlag Kabel, Züge und Schläuche spannungsfrei verlegt sind und nicht geknickt werden.

Der Hochlenkerumbau ist nun korrekt montiert. Bitte vergessen Sie nicht, das Motorrad mit der Anbauanleitung bei einer anerkannten Prüfstelle vorzuführen und den Umbau in die Fahrzeugpapiere eintragen zu lassen.

Wir wünschen Ihnen viel Freude beim Fahren!



Anbauanleitung Ergänzung zur K1300S

Artikel-Nr. : 120B028
Produkt : **Superbike Lenkerkit**
Modell : **BMW K1300S 2009→**
Typ : **K12S**

Brems- & Kupplungsschlauch: Beide Schläuche, wie abgebildet, hinter das Zündschloß verlegen und dort wo die Schläuche kreuzen mit einem Kabelbinder fixieren (siehe →).

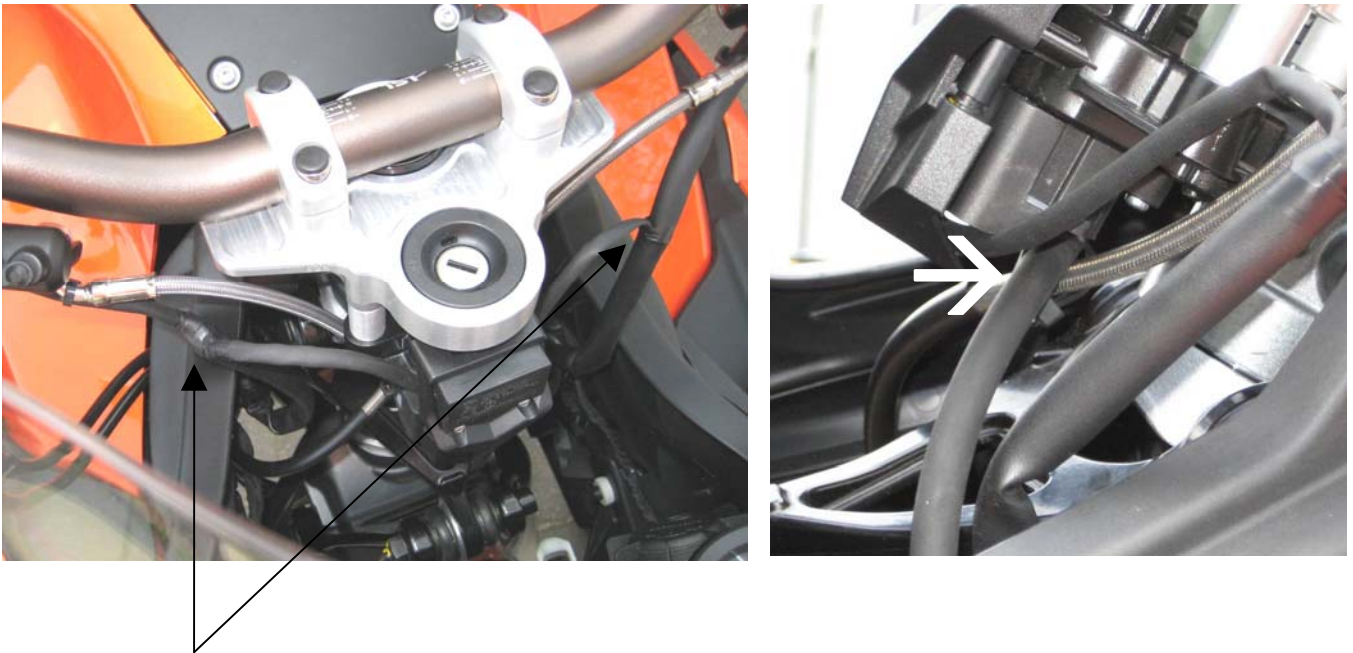

Armaturenkabel: Beide Armaturenkabel an der Verzweigung abisolieren und das nach unten führende Bougierohr um ca. 2cm kürzen. Die Verzweigung der Kabel auseinanderspreizen und mit Isolierband neu abdichten.



Stellen Sie sicher, dass über den gesamten Lenkeinschlag Kabel, Züge und Schläuche spannungsfrei verlegt sind und nicht geknickt werden.

Der Hochlenkerumbau ist nun korrekt montiert. Bitte vergessen Sie nicht, das Motorrad mit der Anbauanleitung bei einer anerkannten Prüfstelle vorzuführen und den Umbau in die Fahrzeugpapiere eintragen zu lassen.

Wir wünschen Ihnen viel Freude beim Fahren!