

Instructions de montage des Crash-Pads pour Kawasaki ER-6f 2006 → N° article : 550K117

Important: Le montage doit être fait par un professionnel!
Le montage des Crash-Pads s'effectue d'abord d'un côté et ensuite de l'autre! Il faut éviter le desserrage simultané des deux vis tenant le moteur!
Utilisez les couples de serrage préconisés par le constructeur!

Montage côté droit:

(Vue arrière)

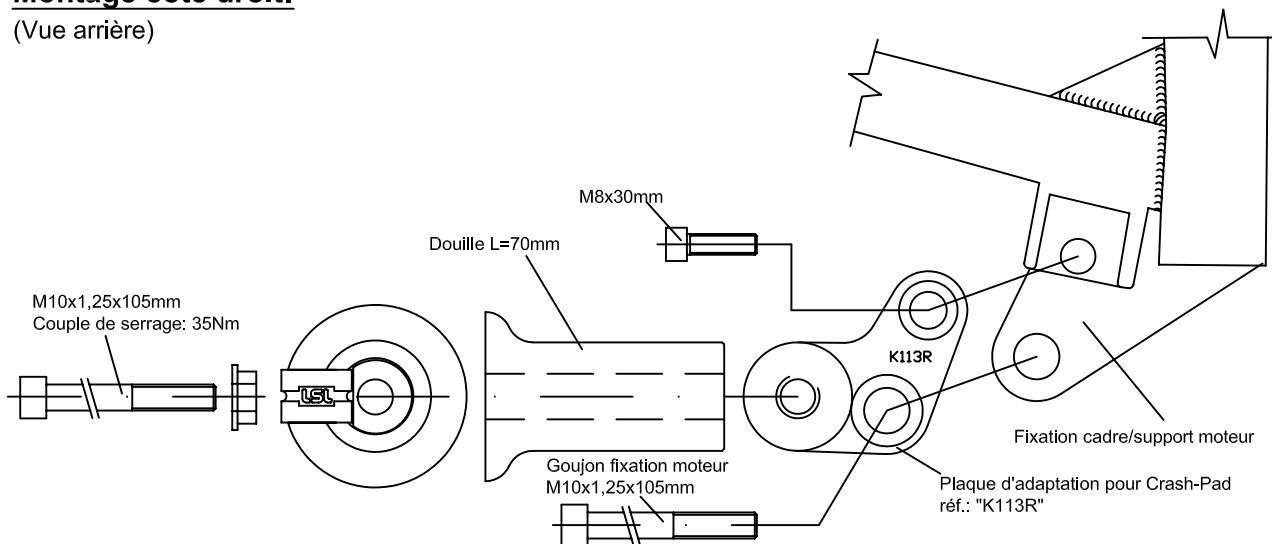

Montage côté gauche:

(Vue arrière)

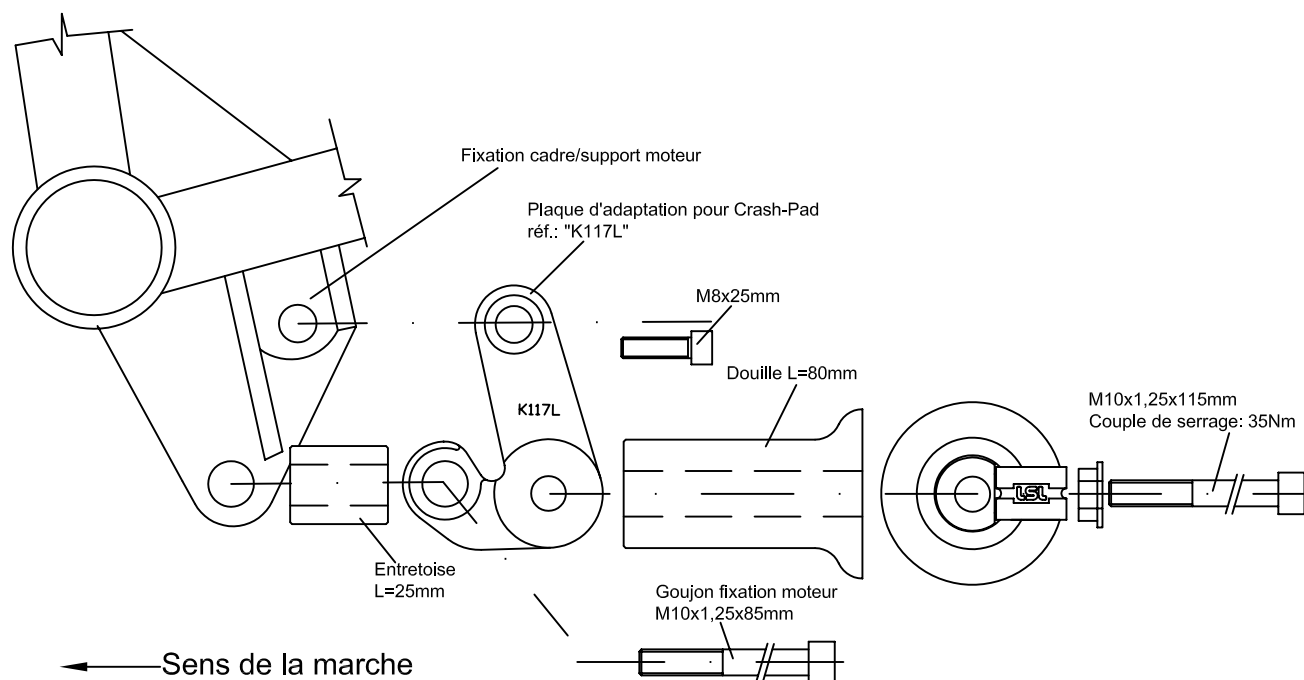

LSL-Motorradtechnik GmbH • D-47809 Krefeld
www.lsl-motorradtechnik.de

Stand:13.12.2006



Schéma de perçage des Crash- Pads pour Kawasaki ER-6F `06- N°art.: 550K117

Attention: Positionner les points de perçages, percer de petits trous et vérifier s'ils correspondent aux points de montage avant de les agrandir!

Partie latérale droite

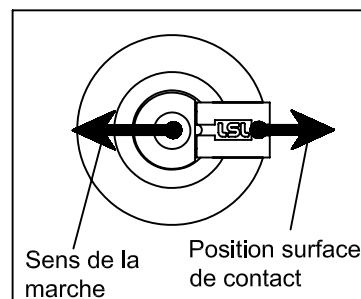
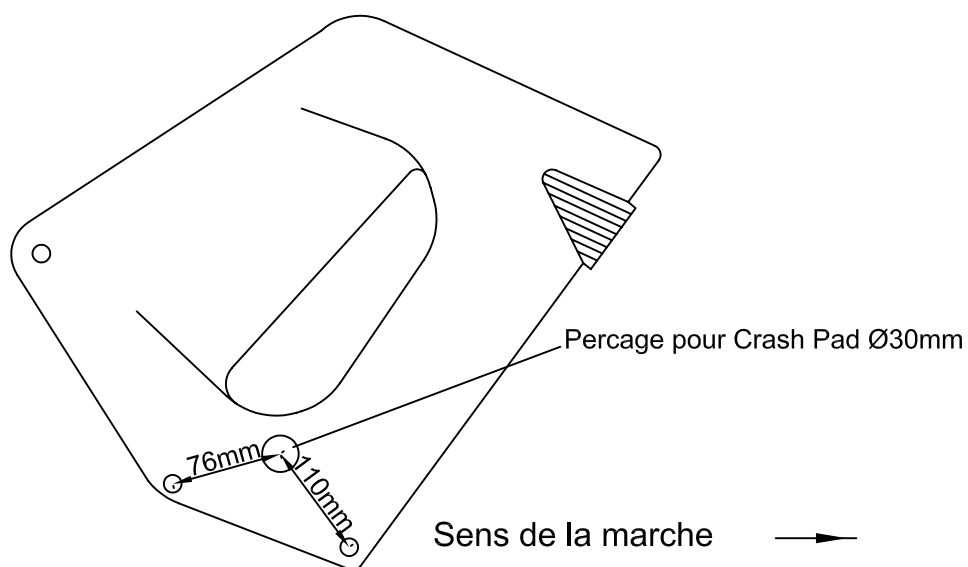

Partie latérale gauche

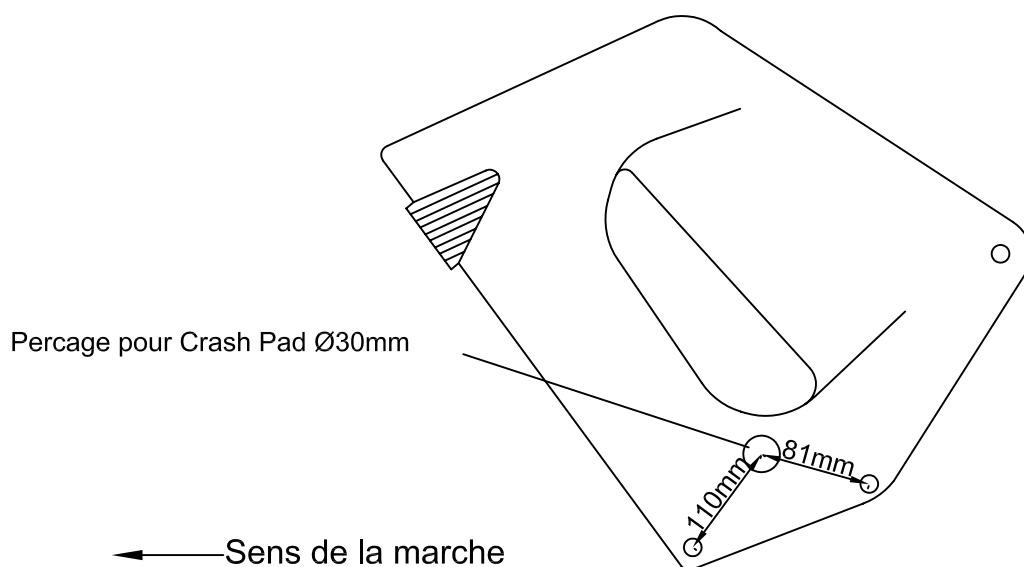

D – 47809 Krefeld

www.lsl-motorradtechnik.de

Stand: 11/06