

Instructions de montage des Crash Pads pour Honda CBR 1000 RR '04 - '05

N°article : 550H103

Important : Le montage doit être fait par un professionnel.
Le montage des Crash Pads se fait d'un côté, puis de l'autre.
Eviter le desserrage simultané des deux fixations de moteur !
Le carénage reste inchangé.

Montage côté droit

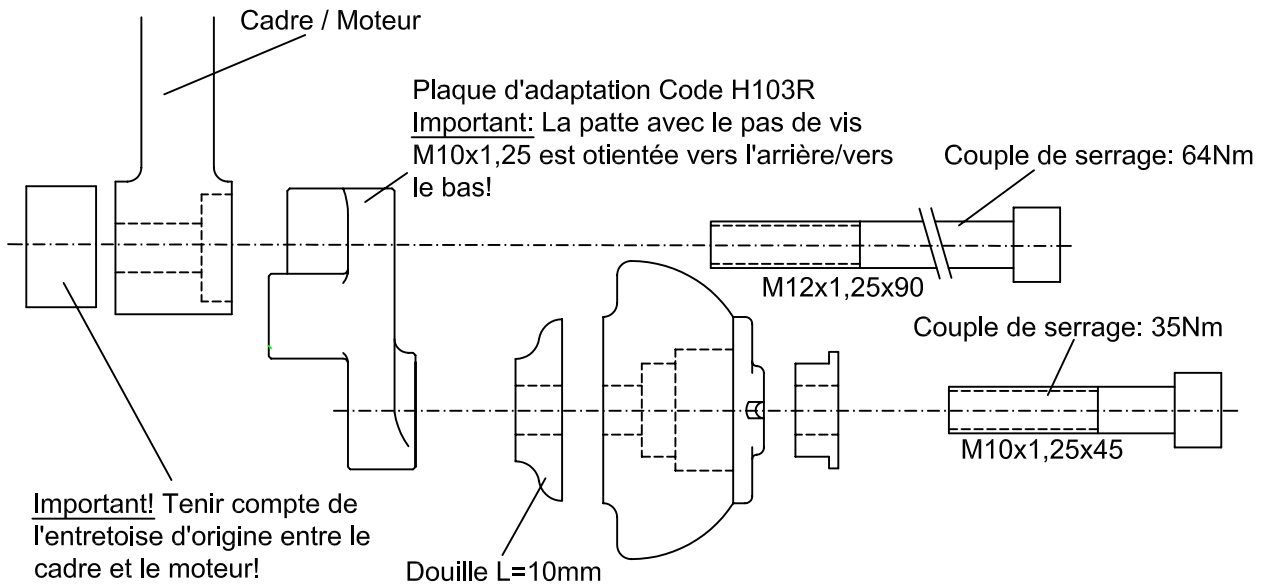

Montage côté gauche

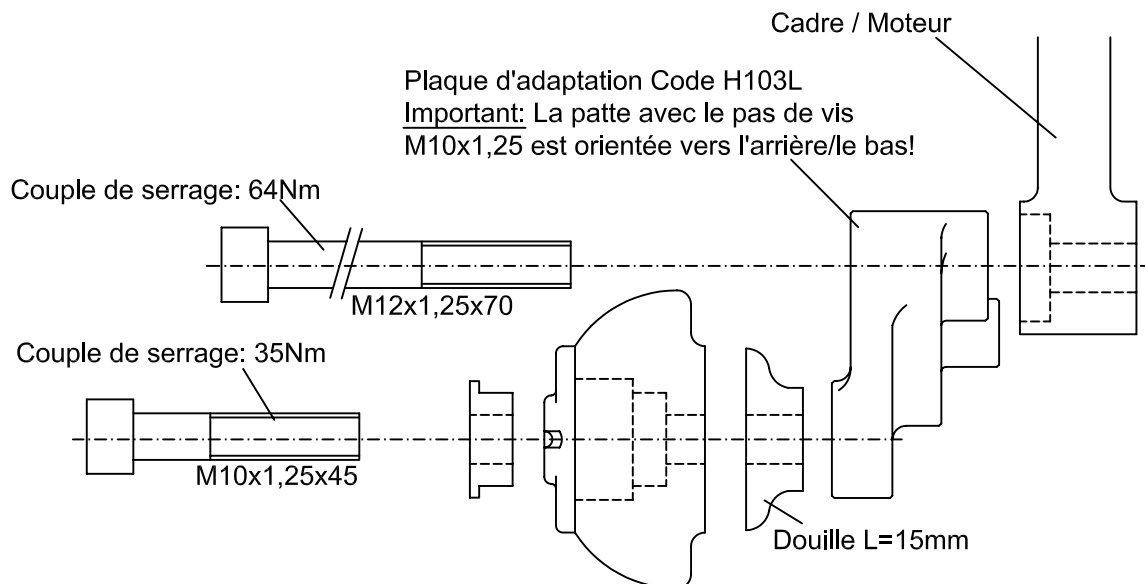

LSL-Motorradtechnik GmbH • D-47809 Krefeld

www.lsl.eu

Stand: 16.09.2008